



Manuel du propriétaire

2022

RANGER • SPORTSMAN • T TWD • CT • T 1WD

www.ural.cc

[Tapez ici]

INTRODUCTION

Bienvenue dans la famille des motocyclistes roulant en URAL ! Votre moto Ural a été construite par Irbit Motorcycle Factory en Russie et distribuée par **URAL Motorcycles GmbH**.

Cette moto Ural est conforme à toutes les réglementations européennes en vigueur à la date de fabrication.

Ce manuel couvre les modèles RANGER • SPORTSMAN • T TWD • CT • T 1WD, et a été préparé pour vous familiariser avec le fonctionnement, les soins et l'entretien à apporter à votre moto ainsi que pour vous fournir des informations de sécurité importantes. Suivez attentivement ces instructions pour un maximum de performance de la moto, pour votre plaisir et votre sécurité personnelle. Il est essentiel qu'un pilote de side-car débutant commence par se familiariser avec les spécificités du fonctionnement d'un side-car avant de s'aventurer sur les routes sinueuses.

Le manuel du propriétaire contient des instructions pour l'utilisation, l'entretien et les réparations mineures. Les réparations majeures nécessitent l'attention d'un mécanicien qualifié et l'utilisation d'outils et d'équipements spéciaux. Votre concessionnaire agréé Ural dispose des installations, de l'expérience et des pièces d'origine Ural nécessaires pour effectuer correctement ce précieux service.

Les suggestions ou commentaires sont les bienvenus !

Bienvenue au nouvel Uraliste !

INFORMATIONS IMPORTANTES SUR LA SÉCURITÉ

NOUS VOUS RECOMMANDONS FORTEMENT DE LIRE CE MANUEL EN ENTIER AVANT DE COMMENCER À CONDUIRE VOTRE NOUVELLE MOTO. CE MANUEL CONTIENT DES RENSEIGNEMENTS ET DES CONSEILS QUI VOUS AIDERONT À UTILISER ET À ENTREtenir CORRECTEMENT VOTRE MOTOCYCLETTE. VEUILLEZ ACCORDER UNE ATTENTION PARTICULIÈRE AUX AVIS DANS CE MANUEL, MARQUÉS COMME SUIT :

PRUDENCE

**INDIQUE LA POSSIBILITÉ D'UN MAUVAIS FONCTIONNEMENT DE L'ÉQUIPEMENT
POUVANT ENTRAÎNER UN DÉFAUT DE SÉCURITÉ DE VOTRE MOTO SI LES
INSTRUCTIONS NE SONT PAS RESPECTÉES**

ATTENTION

**INDIQUE UNE POSSIBILITÉ TRÈS FORTE DE BLESSURE, POUR VOUS-MÊME ET POUR LES
AUTRES, SI LES INSTRUCTIONS NE SONT PAS RESPECTÉES**

REMARQUE

FOURNIT DES INFORMATIONS ET DES CONSEILS UTILES

Table des Matières

	Chapitre
Informations générales	1
Commandes et instruments de la moto	2
Fonctionnement de la moto	3
Service et Maintenance	
Lubrification	4
Entretien du moteur et du châssis	5
Système électrique	6
Dépannage EFI	7
Information pour le consommateur	
Conditions de garantie	8
Informations sur le contrôle des émissions	9

1. Informations générales

	Page
Consignes de sécurité	5
Identification du modèle	6
Caractéristiques du modèle	7
Tableau des couples de serrage	9
Caractéristiques des jeux et réglages	10
Caractéristiques des pneus	10
Tableau de maintenance périodique	11
Mise au repos et entretien de la moto	13

CONSIGNES DE SÉCURITÉ

1. Portez toujours un équipement de sécurité approprié, y compris, mais sans s'y limiter, des lunettes de sécurité et des gants.
2. Laissez votre moto refroidir complètement avant les opérations d'entretien pour éviter de vous brûler.
3. Utilisez toujours des pièces, des fluides et des composants d'origine URAL ou recommandés par URAL lors de l'entretien de votre moto. Les pièces qui ne répondent pas à ces exigences peuvent entraîner des dommages.
4. Suivez les procédures de service décrites dans ce manuel.
5. Toujours respecter les spécifications des couples lors du serrage des écrous et boulons.
6. Nettoyer toutes les pièces avec des solvants ininflammables avant le remontage après l'entretien.
7. Remplacez toujours les joints, les joints toriques, les joints d'étanchéité et les goupilles fendues lors du remontage.
8. Si vous retirez des écrous autobloquants, ils doivent toujours être remplacés par des écrous neufs.
9. Soyez responsable avec les solvants, les nettoyeurs et les huiles usagées. Toujours les éliminer conformément à la réglementation en vigueur.

ATTENTION

SI LE MOTEUR DOIT FONCTIONNER POUR UNE PROCÉDURE DE SERVICE PARTICULIÈRE, ASSUREZ-VOUS QUE VOUS ÊTES DANS UNE ZONE BIEN VENTILÉE. L'ÉCHAPPEMENT CONTIENT DU MONOXYDE DE CARBONE TOXIQUE.

ATTENTION

L'ESSENCE EST EXTRÊMEMENT INFLAMMABLE ET PEUT EXPLOSER SOUS CERTAINES CONDITIONS. ELLE EST AUSSI TRÈS NOCIVE POUR LA PEAU ET LES YEUX. NE PAS FUMER NI PRODUIRE DES ÉTINCELLES DANS OU À PROXIMITÉ DE VOTRE ESPACE DE TRAVAIL.

IDENTIFICATION DU MODÈLE :



VIN (numéro d'identification du véhicule)

L'étiquette VIN est située sur le tube inférieur droit du cadre et est également estampillée sur le cadre directement au-dessus de l'étiquette.

Reportez votre VIN ici



Numéro de moteur

Le numéro de moteur est estampé près du renflard du carter. C'est le deuxième numéro.

Reportez votre numéro de moteur ici



Numéro de boîte de vitesses

Le numéro de boîte de vitesses est estampé sur le côté gauche de la boîte de vitesses, juste au-dessus du levier de changement de vitesse.

**Reportez votre numéro de boîte de vitesses
ici**

CARACTÉRISTIQUES DU MODÈLE

Modèle	cT, T 1WD	Ranger, Sportsman, T TWD
Motorisation et transmission		
Cylindrée, cm3	745	745
Type de motorisation	OHV refroidissement par air 2 cylindres 4 temps « boxer » (bicylindre à plat)	OHV refroidissement par air 2 cylindres 4 temps « boxer » (bicylindre à plat)
Soupape par cylindre	2	2
Alésage et course (mm x mm)	78 x 78	78 x 78
Puissance maximale (kW)	29,19 @ 5615 rpm	29,19 @ 5615 rpm
Couple maximal (Nm)	53,38 @ 4141 rpm	53,38 @ 4141 rpm
Compression	10.5:1	10.5:1
Système d'alimentation en carburant	Boîtier papillon EFI	Boîtier papillon EFI
Démarrage	Électrique & Kick	Électrique & Kick
Embrayage	Double embrayage à sec	Double embrayage à sec
Type de transmission	Manuelle	Manuelle
Vitesses	4 en avant 1 en arrière	4 en avant 1 en arrière
Entraînement primaire (roue arrière)	Arbre d'entraînement	Arbre d'entraînement
Rapport d'entraînement final	4,62	4,62
Entraînement de la roue engageable du side-car	Non	Oui, arbre d'entraînement
physiques		
Longueur totale, mm	2 280	2 280
Hauteurs totales, mm	1 100	1 100
Largeur totale, mm	1 700	1 700
Hauteur du siège, (à vide), mm	835	835
Hauteur de la garde au sol, (à vide), mm	125	125
Poids à vide, kg	352 (362 avec dispositif d'accrochage)	381 (391 avec dispositif d'accrochage)
Châssis		
Suspension avant	Fourche avant à balancier avec deux amortisseurs hydrauliques à ressorts Sachs, 7 crans de réglages.	Fourche avant à balancier avec deux amortisseurs hydrauliques à ressorts Sachs, 7 crans de réglages .
Suspension arrière	Bras oscillant double avec deux amortisseurs hydrauliques à ressort Sachs, 7 crans de réglages .	Bras oscillant double avec deux amortisseurs hydrauliques à ressort Sachs, 7 crans de réglages.
Suspension du side-car	Bras oscillant unilatéral avec amortisseur hydraulique à ressort Sachs, 7 crans de réglages.	Bras oscillant unilatéral avec amortisseur hydraulique à ressort Sachs, 7 crans de réglages.
Roues	2,15X18 ou 2,15x19 Jantes en aluminium avec rayons en acier	2,15X19 Jantes en aluminium avec rayons en acier
Pneus	Heidenau K28 4.00-18", 4.00-19"	Heidenau K28 4.00-19", K37 4.00-19"
Freins avant	Étrier fixe Brembo à 4 pistons avec disque flottant NG de 295 mm	Étrier fixe Brembo à 4 pistons avec disque flottant NG de 295 mm
Freins arrière	Étrier fixe Brembo à 2 pistons avec disque flottant NG de 265 mm et avec un etrier de stationnement autonome J.Juan.	Étrier fixe Brembo à 2 pistons avec disque flottant NG de 265 mm et avec un etrier de stationnement autonome J.Juan.

Freins du side-car	Étrier fixe Brembo à 2 pistons avec disque flottant NG de 245 mm	Étrier fixe Brembo à 2 pistons avec disque flottant NG de 245 mm
Autre		
Emissions de CO2	87 g/km	87 g/km
Gradation de carburant	98 Octane	98 Octane
Capacité du réservoir de carburant (litres)	17,5	17,5
Réserve (litres)	app. 3,5	app. 3,5
Consommation de carburant estimée, l/100 km	5,2	5,2
Autonomie estimée, km	250-300	250-300
Vitesse de croisière maximale recommandée (km/h)	105	105
Poids maximal autorisé, kg	610	610
Volume du coffre, (litres)	82	82
Système électrique		
Alternateur	Denso, Peak Output 40 Amp @ 14vdc, 560 Wt	Denso, Peak Output 40 Amp @ 14vdc, 560 Wt
Batterie	YTX20L-BS	YTX20L-BS
Phares avant	H4	H4
Bougies d'allumage	NGK BPR7HS-10	NGK BPR7HS-10
Garantie	2 ans pièces et main d'œuvre kilométrage illimité	2 ans pièces et main d'œuvre kilométrage illimité

CARACTÉRISTIQUES DES COUPLES DE SERRAGE

Chassis	Newton Metres (N.m)
Vis té de fourche (sup et inf)	50
Écrous supérieurs de Fourche	30
Ecrou de Direction	34
Boulons de tube de fourche supérieur	49
Vis d'amortisseur supérieur	30
Vis d'amortisseur inférieur	49
Vis de fixation de l'étrier arrière	50
Vis de fixation de l'étrier avant	50
Vis de fixation de l'étrier du Sidecar	50
Lien de fixation de frein avant	70
Vis de disque de frein	30
Vis de fixation du bras oscillant arrière	88
Vis de fixation du bras oscillant du side	88
Vis de fixation du bras oscillant avant	50
Vis des fixations inférieur du chassis du Sidecar	88
Vis de fixations des tirants	88
Ecrou de rayon	4 à 6
Train Roulant	
Bouchons de vidange, moteur, boîte de vitesses	22
Écrous de culasse	50
Vis de cache culbuteur	12
Bouchon du pignon d'entraînement de la pompe à huile	10
Écrous de montage du pont sur le bras oscillant	35
Vis de couvercle de pont	24
Vis de carter moteur	10
Écrous de montage de l'alternateur	22
Vis de fixation des pipe d'admission	20
Écrous des collecteurs d'échappement	24
Vis de collier d'échappement	16
Vis de cannelures d'entraînement des roues	30

JEUX

Emplacement	Millimètres	Pouces
Soupape d'admission (à froid)	.1	.004
Soupape d'échappement (à froid)	.1	.004
Électrode de bougies d'allumage	1.00	0.04
Profondeur minimale de la chape du pneu	3.175	0.125
Épaisseur minimale garniture frein	1	0.04

RÉGLAGES et AJUSTEMENTS

Emplacement	Millimètres	Pouces
Levier de frein avant	5 à 8	0.2 à 0.3
Levier d'embrayage	5 à 8	0.2 à 0.3
Levier de frein arrière	1/4 de la course complète	1/4 de la course complète
Pincement (1wd)	8 à 12	0.3 à 0.475
Pincement (2wd)	3 à 8	0.125 à 0.315
Inclinaison	1 à 2 degrés	1 à 2 degrés

CARACTÉRISTIQUES DES PNEUS

Emplacement	Type	Pression recommandée	Indice de charge
Avant	Heidenau K28 (4.0 x 18) Heidenau K28 (4.0 x 19) Heidenau K37 (4.0 x 19)	220-240 KPA	A1:52 (200 kg)
Arrière	Heidenau K28 (4.0 x 18) Heidenau K28 (4.0 x 19) Heidenau K37 (4.0 x 19)	250-260 KPA	A2:70 (335 kg)
Side-car	Heidenau K28 (4.0 x 18) Heidenau K28 (4.0 x 19) Heidenau K37 (4.0 x 19)	220-240 KPA	A3: 47 (175 kg)
Secours (si équipée)	Heidenau K28 (4.0 x 18) Heidenau K28 (4.0 x 19) Heidenau K37 (4.0 x 19)	250-260 KPA	

ATTENTION

UN GONFLAGE INCORRECT DES PNEUS PEUT CAUSER UNE USURE ANORMALE DE LA BANDE DE ROULEMENTS ET PEUT ENTRAÎNER UNE CONDUITE INSTABLE. LE SOUS-GONFLAGE PEUT ENTRAÎNER UN DÉJANTAGE DU PNEU.

TABLEAU DE MAINTENANCE PÉRIODIQUE

URAL - CALENDRIER D'ENTRETIEN A PARTIR DE
2019 (TOUS LES MODELES)

Description	Kilométrage du compteur, km							
	Nouveau	500	5 000	10 000	15 000	20 000	25 000	30 000
Vérifiez l'absence de bosses, de rayures et de rouille sur les surfaces peintes et chromées	I			I		I		I
Huile moteur*	I	R	R	R	R	R	R	R
Filtre à huile*		R	R	R	R	R	R	R
Huile de transmission finale et de boîte de vitesses	I	R	I	R	I	R	I	R
Vérifier le jeu des soupapes		I	I	I	I	I	I	I
Vérifier le serrage des écrous des goujons du cylindre		I	I	I	I	I	I	I
Bougies d'allumage		I	I	R	I	R	I	R
Filtre du réservoir de carburant					R			R
Vérifier le couple de serrage des écrous de fixation de la transmission finale		I	I	I	I	I	I	I
Filtre à air*		I	I	R	I	R	I	R
Vérifiez les tuyaux de carburant		I	I	I	I	I	I	I
Collecteur d'admission (vérifier l'absence de fissures et autres dommages)		I	I	R	I	R	I	R
Synchronisation du boîtier papillon		I	I	I	I	I	I	I
Amortisseurs					I			I
Inspecter les roues et les pneus (pression des pneus, usure des pneus, cassures et pliures des jantes, équilibrage des roues) *	I	I	I	I	I	I	I	I
Serrage des rayons		I	I	I	I	I	I	I
Serrage des fixations	I	I	I	I	I	I	I	I
Frein à disque (plaquettes, disque, tuyaux, étriers et cylindres, course du levier)		I	I	I	I	I	I	I
Niveau du liquide de frein		I	I	I	I	I	I	I/R
Vérifiez le fonctionnement du frein de stationnement	I			I		I		I
Huile de fourche avant								R
Câbles d'embrayage, d'accélérateur et d'odomètre, course du levier d'embrayage	I	I	I	I	I	I	I	I
Roulements des bras oscillants de la moto et du side-car. Tringlerie 2 wd sur les modèles 2 wd, tringlerie de marche arrière				I		I		I
Roulements de direction				I		I		I
Roulements de roue				I		I		I
Alignement du side-car	I				I			I
Batterie (niveau de charge, contacts) *		I	I	I	I	I	I	I

Équipement électrique	I	I	I	I	I	I	I	I
Réglage des phares avant	I	I	I	I	I	I	I	I
Lubrification des axes de levier, des extrémités de câble, des cames de frein arrière, des parties cannelées des arbres de transmission et des moyeux, des joints en U des arbres de transmission*				I/L		I/L		I/L
Essai routier	P	P	P	P	P	P	P	P
<p>I - Inspecter, si nécessaire - ajuster, nettoyer ou remplacer R – Remplacer L – Lubrification P - Performance * - Répéter également après un an d'utilisation et après une longue mise au repos ** - Inspecter également lors du remplacement des pneus</p>								

MISE AU REPOS ET ENTRETIEN DE LA MOTO

Mise au repos de la moto

Si vous rangez votre moto pour l'hiver ou pour une longue période, suivez les étapes suivantes :

1. La moto doit être nettoyée.
2. Vérifiez tous les niveaux de liquide et ajoutez-en si nécessaire.
3. Vérifiez la pression des pneus.
4. Lubrifiez tous les arbres, cannelures, câbles et joints.
5. Utilisez un chargeur d'entretien de batterie ou débranchez la batterie.
6. Entrez la moto dans un endroit chaud et sec pour éviter la rouille et l'accumulation d'humidité.
7. Utilisez une housse de protection si nécessaire.

Avant de réutiliser votre moto, suivez les étapes suivantes :

1. Effectuez l'inspection de pré conduite.
2. Rebranchez la batterie et/ou débranchez le chargeur.
3. Suivez les procédures de démarrage.
4. Prenez la moto pour une courte distance avant les longs trajets.

NETTOYAGE

Il est important d'entretenir et de nettoyer régulièrement votre moto. Pour le lavage de votre moto, suivez les instructions suivantes :

- Assurez-vous que le moteur soit complètement froid
- Lavez soigneusement en utilisant de l'eau chaude savonneuse
- Évitez l'entrée d'eau dans le filtre à air et sur les composants électriques
- Séchez la moto avec un chiffon
- Lubrifiez les joints et les câbles au besoin
- Faites tourner le moteur pour évaporer l'eau restante

CONDITIONS HIVERNALES

Dans de nombreuses régions de l'Europe, du sel et d'autres produits chimiques sont répandus sur les routes en hiver. Ces produits agressifs doivent toujours être lavés avec de l'eau fraîche, dès que possible, pour éviter la rouille et la corrosion.

REMARQUE

LES PIÈCES ROUILLÉES OU ATTAQUÉES PAR LE SEL NE SONT PAS COUVERTES PAR LA GARANTIE.

2. Commandes et instruments de la moto

	Page
Commandes manuelles	15
Commandes au pied	16
Contacteur à clé	17
Voyants et témoins lumineux	17
Fonctions du compteur de vitesse	18
Fonctionnement du compteur de vitesse	18
Frein de stationnement	20
Pédale de marche arrière	20
Pédale de démarrage (kick)	21
Levier d'engagement de la 2ème roue motrice (2wd)	21
Amortisseurs hydrauliques à ressort	22
Amortisseur de direction hydraulique	22

COMMANDES MANUELLES

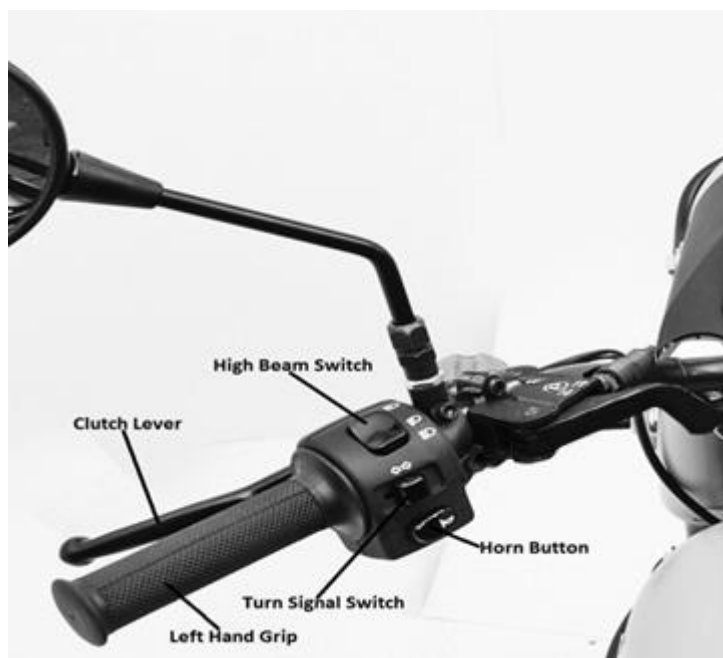

Levier d'embrayage

Serrer le levier d'embrayage débraye le moteur. Relâcher le levier engage l'embrayage.

Commutateur « phare/code »

Basculer le commutateur vers l'avant pour activer le feu de route (phare) et revenir en arrière pour la fonction croisement (code).

Klaxon

Appuyez sur le bouton pour faire retentir le klaxon.

Commutateur de clignotant

Basculer vers la gauche ou la droite pour indiquer les virages et appuyer sur le bouton pour annuler.

Poignée gauche

Placez votre main gauche sur la poignée pour diriger et contrôler la moto.

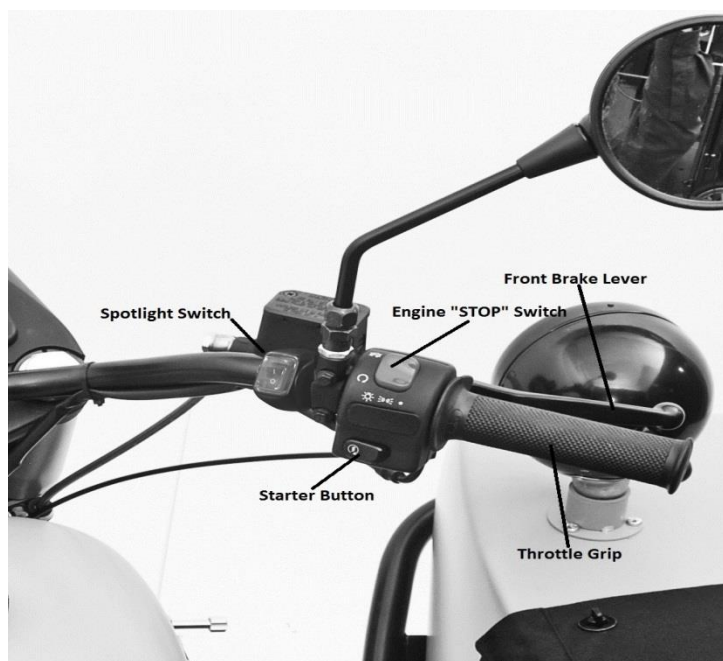

Levier de frein avant

Serrer le levier actionne le frein avant.

ATTENTION

SI LE LEVIER DE FREIN PARAÎT SPONGIEUX, NE PAS DÉMARRER LA MOTO ET CONTACTER LE CONCESSIONNAIRE.

Bouton de démarrage

Appuyez sur le bouton pour enclencher le démarreur.

ATTENTION

AVANT D'ACTIONNER LE BOUTON DU DÉMARREUR, ASSUREZ-VOUS QUE LA BOÎTE DE VITESSES EST AU POINT MORT.

Commutateur d'arrêt d'urgence du moteur

Basculez le commutateur vers l'avant pour arrêter le moteur. Revenez en arrière pour pouvoir démarrer.

Poignée d'accélérateur

Placez votre main droite sur la poignée pour diriger et contrôler la moto. Tournez la poignée vers l'arrière pour accélérer.

Interrupteur de projecteur et de phares antibrouillard (si équipé)

Basculez l'interrupteur pour contrôler le projecteur / phares antibrouillard du side-car.

COMMANDES AU PIED



Levier de changement de vitesse

Il s'agit d'un sélecteur au pied double branche (talon / pointe). Pour passer au rapport supérieur avec le sélecteur, utilisez le talon. Pour rétrograder, utilisez la pointe.

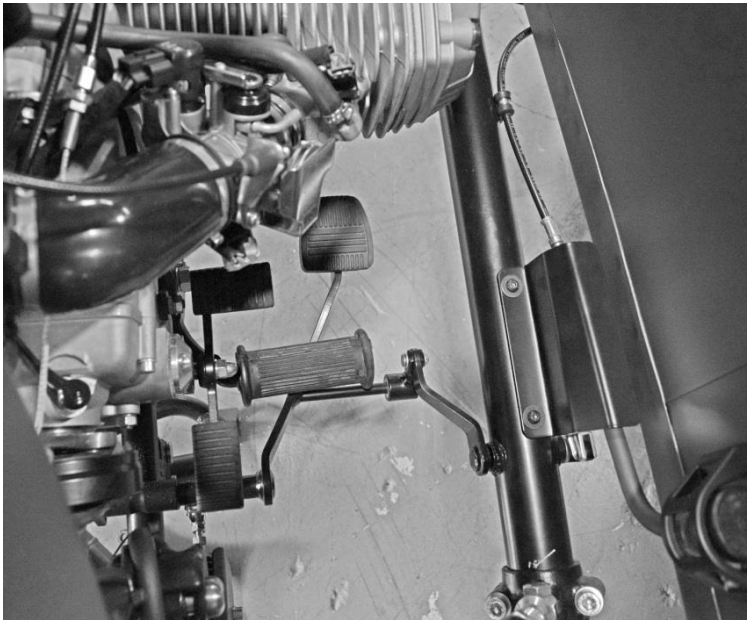

Levier de frein arrière

En appuyant sur le levier du frein arrière, vous actionnez les freins arrière (moto) et latéral (side-car).

ATTENTION

SI LE LEVIER DE FREIN PARAÎT SPONGIEUX, NE PAS DÉMARRER LA MOTO ET CONTACTER LE CONCESSIONNAIRE.

CONTACTEUR À CLÉ



(Interrupteur à 3 positions)

En position « Off » le moteur ne peut pas être démarré.

En position « On », le moteur peut être démarré et toutes les fonctions électriques peuvent être utilisées.

En position « Park », seuls les feux de position (veilleuses) sont allumés.

VOYANTS ET TÉMOINS LUMINEUX



1. Témoin de dysfonctionnement moteur

« MIL »

S'il s'allume pendant que le moteur tourne, reportez-vous à la section « dépannage » du manuel.

2. Témoin de feu de route

Le témoin s'allume lorsque les feux de route sont allumés.

3. Témoin de panne du système de charge et de l'alternateur

Le témoin s'allume en cas de panne de l'alternateur.

4. Témoin du frein de stationnement

Le témoin s'allume lorsque le frein de stationnement est engagé.

5. Témoin de point mort

Le témoin s'allume lorsque la boîte de vitesses est au point mort.

6. Témoin de clignotant

Le témoin clignote lorsque les clignotants sont activés.

7. Témoin de niveau de carburant bas

Il clignote quand le niveau est bas, et devient fixe lorsque l'on passe sur la réserve (il reste environ 3,5 litres de carburant dans le réservoir)

REMARQUE

LE TÉMOIN DE NIVEAU DE CARBURANT BAS PEUT DONNER UNE FAUSSE INDICATION EN RAISON DES BALANCEMENTS DE LA MOTO PENDANT LA CONDUITE. VÉRIFIER S'IL S'ALLUME SUR TERRAIN PLAT.

FONCTIONS DU COMPTEUR DE VITESSE



Compteur de vitesse à aiguille :

Indique la vitesse par une aiguille analogique.

RPM : Tachymètre numérique

INACTIF

MAX RPM : Tachymètre maximal

INACTIF

SPD : Compteur de vitesse

Affiche la vitesse en km/h.

MAX SPEED : Indicateur de vitesse maximale

Indique la vitesse la plus élevée atteinte depuis la dernière réinitialisation.

AVG : Indicateur de vitesse moyenne

Indique votre vitesse moyenne depuis la dernière réinitialisation.

TRIP 1 et TRIP 2 : Compteur kilométrique 1 ou 2

La fonction TRIP accumule la distance parcourue depuis la dernière réinitialisation tant que la moto/véhicule est en mouvement.

ODO : Odomètre

L'odomètre accumule la distance totale parcourue.

RT : Chronomètre

1. Calcule le nombre d'heures d'utilisation de la machine depuis la dernière réinitialisation.
2. Le compteur démarre automatiquement quand la machine est en mouvement.

TT : Temps Total

1. Indique le temps total d'utilisation de la machine depuis sa première livraison.
2. Le TT est mémorisé et ne peut pas être réinitialisé.

HRTT : Heures au Total

1. Calcule le temps total de fonctionnement du moteur.

Horloge, sur 12 ou 24 h :

Affiche l'heure actuelle sur 12 ou 24 heures.

Voltmètre numérique :

Indique la tension électrique continue, comprise entre 8 et 18 volts.

+ TRIP : rappel de maintenance

1. Ce rappel est réglé en fonction du compteur kilométrique et peut être désactivé (il existe un mode OFF).
2. Il peut être réglé jusqu'à 9999 km.

FONCTIONNEMENT DU COMPTEUR DE VITESSE



Bouton MODE

Appuyez sur le bouton MODE pour passer d'un écran de fonction au prochain.

Bouton RESET

Appuyez sur le bouton de réinitialisation pour passer d'une fonction à la suivante dans l'ordre inverse.

Réinitialisation des données

1. Appuyez sur le bouton MODE ou RESET pour atteindre l'écran souhaité, puis sur le bouton RESET pendant 2 secondes pour réinitialiser la valeur affichée. TRIP 2, MAX SPD, MAX RPM et MAX TEMP sont réinitialisés individuellement. Le rappel de maintenance sera réinitialisé à la valeur prédéfinie.

2. TRIP 1, AVG et RT sont réinitialisés simultanément quand une de ces trois valeurs est réinitialisée.

3. ODO, Heure, HRTT et TT ne peuvent pas être réinitialisés.

Programmation des données

Appuyez simultanément sur MODE et RESET pour accéder au mode de réglage du compteur numérique. Dans ce mode, appuyer RESET incrémente le chiffre qui clignote d'une position. Appuyez sur le bouton MODE pour confirmer le réglage affiché et passer au chiffre ou à l'écran suivant. Dans n'importe quel écran de réglage, appuyer sur MODE pendant 2 secondes permet de terminer et retourner au mode de fonctionnement normal.

Réglage de l'horloge 12 / 24 h

L'heure peut être affichée sur 12 ou 24 h, au format XX:XX:XX et AM/PM si vous avez choisi le format 12 h. Utilisez les boutons MODE et RESET, comme décrit dans la section **Programmation des données** pour régler l'horloge et passer au rappel de maintenance, ou sur MODE pendant 2 secondes pour sortir du mode de réglage.

Rappel de maintenance

Il s'agit d'un totalisateur partiel supplémentaire qui affiche une clé plate. Vous pouvez le programmer en fonction de la prochaine maintenance. Utilisez les boutons MODE et RESET comme décrit dans la section **Programmation des données** pour terminer le réglage du rappel de maintenance. Pressez le bouton MODE pendant 2 secondes pour quitter le mode réglage.

FREIN DE STATIONNEMENT



Levier de frein de stationnement

Le levier de frein de stationnement est situé sur le côté gauche du guidon.

Tirez la poignée vers la gauche jusqu'à la position de verrouillage pour serrer le frein de stationnement.

Poussez la poignée vers la droite, comme sur l'illustration, pour relâcher le frein de stationnement.

PRUDENCE

L'UTILISATION DE LA MOTO ALORS QUE LE FREIN DE STATIONNEMENT RESTE ENGAGÉ PEUT ENDOMMAGER LE SYSTÈME DE FREINAGE.

PÉDALE DE MARCHE ARRIÈRE



Pédale de marche arrière

La pédale de marche arrière est située à la droite de la boîte de vitesse, près du repose-pied.

À partir du point mort, appuyez sur la pédale avec votre talon pour engager la marche arrière.

Poussez la pédale vers l'avant pour remettre la boîte de vitesse au point mort, puis engager au pied gauche les vitesses de la marche avant.

PRUDENCE

LA PÉDALE DE MARCHE ARRIÈRE DOIT ÊTRE BIEN ENCLENCHÉE SUR L'AVANT POUR QUE LE SÉLECTEUR DE LA BOÎTE DE VITESSE (PIED GAUCHE) PUISSE FONCTIONNER CORRECTEMENT.

PÉDALE DE DÉMARRAGE (KICK)



Pédale de démarrage (kick)

Pour utiliser la pédale de démarrage (kick), appuyez sur le levier vers le bas avec le pied droit comme indiqué.

ATTENTION

AVANT D'UTILISER LE KICK, VÉRIFIEZ BIEN QUE VOUS ÊTES AU POINT MORT.

LEVIER D'ENGAGEMENT DE LA 2ÈME ROUE MOTRICE (2WD)

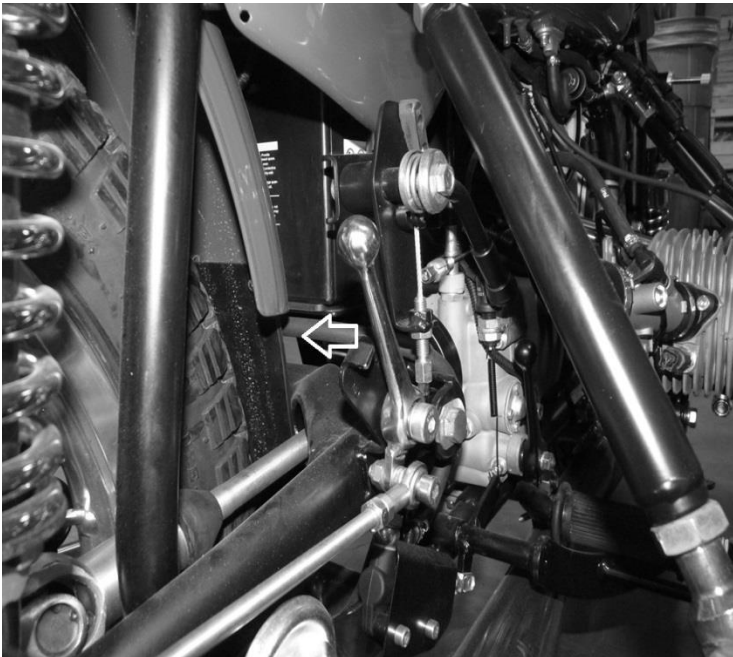

Levier d'engagement de la 2ème roue motrice (2wd)

Placez le levier en position de verrouillage arrière pour engager le mode 2 roues motrices.

Déplacez le levier vers la position avant pour désengager ce mode.

PRUDENCE

N'UTILISEZ LES 2 ROUES MOTRICES QUE SUR DES ROUTES EN MAUVAIS ÉTAT ET/OU EN CONDUITE TOUT-TERRAIN.

ATTENTION

UTILISER LES 2 ROUES MOTRICES DANS LA RUE PEUT ENTRAÎNER DES DIFFICULTÉS À DIRIGER LA MOTO, CE QUI PEUT AMENER À UNE PERTE DE CONTRÔLE DE LA MOTO.

AMORTISSEURS HYDRAULIQUES À RESSORT



Amortisseurs de chocs réglables

Les amortisseurs ont 7 réglages de précharge.

Tournez la bague de réglage dans le sens inverse des aiguilles d'une montre comme indiqué sur l'illustration pour augmenter la précontrainte du ressort à l'aide de la clé à dent fournie dans votre trousse à outils.

AMORTISSEUR DE DIRECTION HYDRAULIQUE

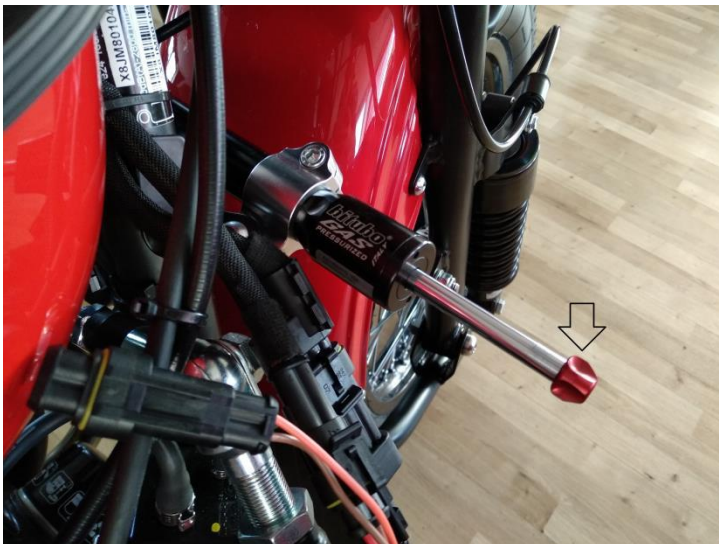

Amortisseur réglable (18 positions)

Le frein de direction est entièrement réglable pour s'adapter aux différents styles et conditions de conduite.

Tournez la molette de réglage dans le sens des aiguilles d'une montre pour augmenter l'amortissement et dans le sens antihoraire pour le réduire.

PRUDENCE

TROP SERRER LA MOLETTE PEUT ENDOMMAGER L'AMORTISSEUR ET/OU CAUSER DES FUITES DU LIQUIDE.

3. Fonctionnement de la moto

	Page
Inspection avant le démarrage	24
Instructions pour le conducteur débutant	24
Sécurité sur le side-car	25
Procédures de démarrage du moteur	26
Rodage	28
Utilisation et chargement de la moto	28

INSPECTION AVANT LE DÉMARRAGE

Avant chaque sortie, pour votre sécurité, vous devez contrôler l'état technique de la moto. Utilisez la liste d'inspection de pré conduite suivante pour vous assurer que votre moto est sûre et prête à rouler.

1. Vérifiez le niveau d'huile. Un faible niveau d'huile provoque une usure prématurée et de possibles dommages au moteur.
2. Vérifiez le niveau de carburant.
3. Vérifiez la pression des pneus. Une faible pression des pneus peut avoir une incidence négative sur la maniabilité et une mauvaise maîtrise. Vérifiez également les pneus pour une usure anormale et/ou excessive qui peut conduire à une crevaison.
4. Vérifiez le fonctionnement des différents éclairages, des clignotants et des feux de stop.
5. Vérifiez que les freins fonctionnent correctement et que le niveau de liquide est correct. Si, pour une raison quelconque, les freins paraissent anormaux ou spongieux, ne roulez pas car il y a danger.
6. Vérifiez tous les câbles pour être sûr qu'ils ne sont pas pincés ou mal placés. Inspectez également le câble d'embrayage pour un jeu libre convenable.
7. Vérifiez s'il y a des attaches (boulons, écrous) desserrées et resserrez-les si nécessaire.
8. Assurez-vous que les bagages sont bien fixés avant de partir.

INSTRUCTIONS POUR LE CONDUCTEUR DÉBUTANT

Les étapes suivantes doivent être respectées avant et pendant votre premier trajet :

1. Lisez l'intégralité du manuel du propriétaire avant de faire votre première sortie.
2. Familiarisez-vous avec tous les contrôles et instruments.
3. Effectuez les réglages nécessaires sur les rétroviseurs et les commandes pour plus de confort.
4. Toujours porter un équipement de sécurité comprenant, sans s'y limiter : casque, bottes, gants et veste, quelles que soient les conditions météorologiques.
5. Roulez dans un environnement sécuritaire comme un parking ou une zone sans circulation que vous connaissez bien afin de vous familiariser avec les caractéristiques de conduite spécifiques à votre nouveau side-car.
6. Respectez les instructions concernant le rodage du moteur.

SÉCURITÉ SUR LE SIDE-CAR

Puisqu'il possède trois roues, le side-car Ural se comporte différemment d'une moto solo ou d'une voiture.

Comme tout autre véhicule à moteur, si l'Ural est poussé au-delà de ses limites de conception, vous pouvez vous blesser. Correctement conduit, puisque vous avez la stabilité supplémentaire de la troisième roue en présence de sable, de glace ou de conditions de route glissantes, l'Ural vous offrira une conduite beaucoup plus sûre qu'une moto solo dans des conditions de circulation dégradées.

Si possible, un conducteur expérimenté de side-car devrait vous accompagner pendant votre premier essai (de préférence votre concessionnaire URAL).

Consultez votre concessionnaire Ural local pour connaître les exigences relatives au permis de conduire de votre side-car.

Lorsque vous accélérez, l'Ural tire légèrement vers la droite en raison de l'inertie et de la traînée du side-car.

Lorsque vous lâchez les gaz, il tirera légèrement vers la gauche en raison de l'inertie du side-car.

Pratiquez le démarrage et l'arrêt, en accélérant et en décélérant dans chaque vitesse, en tournant à droite et à gauche à vitesse lente à moyenne.

ATTENTION

LA BOÎTE DE VITESSES AVEC ROUE DE SIDE-CAR ENGAGEABLE SE COMPORTE DIFFÉREMMENT AVEC L'ARBRE D'ENTRAÎNEMENT DU SIDE-CAR ENGAGÉ ET NE PEUT PAS TOURNER SUR LES ROUTES PAVÉES. POUR CETTE RAISON, L'ENTRAÎNEMENT DU SIDE-CAR NE DOIT ÊTRE ENGAGÉ QUE LORS DE L'UTILISATION DU VÉHICULE EN TOUT-TERRAIN OU LORSQUE DES CONDITIONS DE NEIGE, DE GLACE OU DE BOUE SONT RENCONTRÉES SUR LA ROUTE.

DÉMARRAGE DU MOTEUR À FROID

Suivez les instructions suivantes lors du démarrage d'un moteur froid :

1. Assurez-vous d'avoir suffisamment de carburant.
2. Mettez le contact.
3. Assurez-vous que la moto est au point mort.
4. Mettez le coupe-circuit sur "marche".
5. Appuyez sur le bouton de démarrage ou utilisez le kick jusqu'à ce que le moteur démarre.
6. Laissez le moteur se réchauffer quelques instants avant de partir.

REMARQUE

LA VITESSE DE ROTATION DU MOTEUR PEUT ÊTRE RÉDUITE PAR TEMPS FROID. SUIVEZ LES RECOMMANDATIONS CONCERNANT LA VISCOSITÉ DE L'HUILE MOTEUR.

PRUDENCE

NE PAS ACCÉLÉRER FORTEMENT AU DÉMARRAGE DE LA MOTO ! NE PAS SOLLICITER LE DÉMARREUR PENDANT PLUS DE 5 SECONDES. NE PAS SE TENIR DEVANT LA MOTO SI LE MOTEUR TOURNE.

DÉMARRAGE DU MOTEUR CHAUD

Utilisez les instructions suivantes lors du démarrage d'un moteur déjà chaud :

1. Assurez-vous d'avoir suffisamment de carburant.
2. Mettez le contact.
3. Assurez-vous que la moto est au point mort.
4. Mettez le coupe-circuit sur "marche".
5. Appuyez sur le bouton de démarrage ou utilisez le kick jusqu'à ce que le moteur démarre.

PRUDENCE

NE PAS ACCÉLÉRER FORTEMENT AU DÉMARRAGE DE LA MOTO ! NE PAS SOLLICITER LE DÉMARREUR PENDANT PLUS DE 5 SECONDES. NE PAS SE TENIR DEVANT LA MOTO SI LE MOTEUR TOURNE.

RODAGE DU MOTEUR

Pendant les 1000 premiers kilomètres, il est important de ne pas surcharger ou de ne pas faire tourner le moteur à haut régime pendant la conduite. Pour assurer un bon rodage, vous devez conduire la moto de façon prudente à des vitesses et charges variées. Respectez les consignes suivantes pendant les 1000 premiers kilomètres :

1. Ne pas surcharger ou « forcer » le moteur.
2. Ne dépassez pas une vitesse supérieure à 80 km/h.
3. Ne roulez pas à régime constant pendant de longues périodes.
4. Essayez de varier la vitesse et la charge lors de la conduite.
5. Passez les rapports en douceur et évitez de rétrograder en étant à haut régime.
6. Assurez-vous toujours que le moteur soit chaud avant de partir.
7. Suivez la liste d'inspection avant le départ.

UTILISATION ET CHARGEMENT DE LA MOTO

Voici quelques éléments à considérer pour la meilleure expérience lors de la planification et de la préparation de votre tenue de side-car pour un voyage. N'oubliez pas que les side-cars et leurs caractéristiques de conduite diffèrent de leurs homologues à deux roues.

Refroidi par air - La chaleur est préjudiciable aux moteurs refroidis par air. Lorsque vous planifiez une course, tenez compte de quelques facteurs avant de choisir votre itinéraire.

- Quelle est la température ambiante ?
- Aurai-je un passager ou une charge utile supplémentaire ?
- Quel est le meilleur itinéraire pour la vitesse que je pourrai maintenir ?

Température externe – Gardez à l'esprit comment le maintien de vitesses élevées ou le transport de marchandises supplémentaires peuvent affecter la température du moteur. Planifier à l'avance tout en roulant dans des températures plus chaudes ou avec une charge utile supplémentaire réduira la probabilité de rencontrer un changement inattendu de plans.

Haute vitesse - L'Ural est conçu et réglé pour une utilisation hors route tout en offrant la capacité de voyager sur de longues distances. La possibilité de faire les deux limite la vitesse maximale. Maintenir les vitesses maximales toute la journée peut être éprouvant pour la transmission. Planifiez à l'avance pour arriver à l'heure à votre destination.

- Pilote, sans passager ni charge utile : 100-105 Km/h.
- Pilote et passager, aucune charge utile : 90-100 Km/h.
- Pilote, passager et charge utile jusqu'au poids max véhicule 80-90 Km/h.

L'Ural recommande une vitesse maximale de 110 km/h. - La vitesse maximale recommandée n'est pas destinée à être maintenue pendant de longues périodes. Réduisez la vitesse maximale maintenue en conséquence à mesure que les températures augmentent tout au long de la journée et/ou si vous parcourez de longues distances avec une charge utile supplémentaire.

- Réduisez la vitesse maximale pour les charges utiles lourdes et lorsque les températures ambiantes augmentent.
- Laissez le moteur refroidir lors des pleins. Faites une pause avant de reprendre un long voyage.
- Laissez refroidir votre Ural 20 minutes toutes les 2 heures d'utilisation.

Longue distance - Les motos Ural sont tout à fait capables de parcourir de longues distances si l'entretien périodique, la vitesse et la charge sont ajustés en fonction des conditions.

- Si vous voyagez par temps chaud, réduisez la vitesse et/ou effectuez des arrêts périodiques de refroidissement.
- Prenez l'habitude, lors de longs trajets, de vérifier l'huile lors des arrêts. Des températures élevées et une vitesse soutenue peuvent entraîner une consommation d'huile plus élevée.

Hors route - La conduite hors route comprend des sentiers accidentés et d'autres éléments affectent le fonctionnement et/ou la navigation et les exigences de la moto au-delà de l'utilisation normale sur route.

- Ne conduisez pas au-delà de votre niveau de compétence ou des capacités de la moto.
- N'embarquez pas sur des itinéraires inconnus sans ressources appropriées pour vous aider dans le cas où une circonstance imprévue surviendrait.

Si vous choisissez d'utiliser votre équipement de side-car de la manière décrite ci-dessus, attendez-vous à ce qu'un entretien et/ou des réparations soient nécessaires en plus des intervalles d'entretien réguliers.

Les points nécessitant souvent une inspection, un entretien et/ou une réparation après une conduite agressive hors route comprennent, sans s'y limiter :

- Écrous, boulons, vis et autres éléments de fixation qui peuvent s'être desserrés ou perdus en raison des vibrations.
- Pneus, chambres à air, rayons, jantes, amortisseurs, amortisseur de direction, roulements de tête de direction et points de pivot de bras oscillant.
- Usure de l'embrayage, allongement des câbles, usure des plaquettes de frein, des connexions électriques et de l'éclairage.

Charge - Le poids maximum autorisé doit être pris en compte lors de la planification d'un voyage, du choix d'un itinéraire et lors du chargement de la tenue. Faites preuve de bon sens, en particulier si vous prévoyez de sortir de la route.

- La précharge des chocs doit être adaptée au terrain et à la charge utile.
- La pression des pneus doit être conforme aux spécifications du manuel du propriétaire.
- Le jeu libre du câble d'embrayage doit être conforme aux spécifications pour éviter un patinage excessif de l'embrayage lors de la navigation sur des routes accidentées, du sable ou du gravier meuble, de la boue, etc.
- Être surchargé sur la route et en particulier sur un terrain accidenté continu, détériorera la suspension en caoutchouc de la caisse du side-car plus rapidement que la normale.
- Lorsque chargé et hors route, franchissez les obstacles lentement et prudemment, réduisez la vitesse sur un terrain accidenté.

Charges maximum supplémentaires admissibles

Ranger / Sportsman / T TWD 270 kg Max

cT / T 1WD 200Kg Max

La traînée du vent et l'égalisation de la charge

Deux éléments souvent négligés sont la traînée du vent et l'équilibrage de la charge utile.

Les vitesses de croisière maximales doivent être réduites par rapport au maximum recommandé pour les équipements de side-car avec des pare-brises qui augmentent la résistance au vent. Cela peut créer une chaleur excessive entraînant une fatigue prématurée des composants vitaux et éventuellement augmenter la consommation d'huile.

Évitez « d'empiler » la cargaison à n'importe quel endroit de la tenue qui agira comme une voile, augmentera la résistance au vent et augmentera la tension sur le groupe motopulseur. Des charges déséquilibrées modifieront les caractéristiques de maniement dans les virages et au freinage. Optimisez le chargement de la cargaison pour une meilleure manipulation et un fonctionnement plus sûr.

Pourcentage d'équilibre de chargement du side-car

Zone du coffre = 20%, Zone du passager = 70%, Zone avant du side-car = 10%

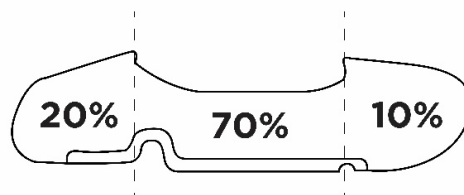

À faire et à ne pas faire pour l'emplacement des accessoires –

En plus des effets de la charge utile sur la manipulation et la tension génératrice de chaleur sur la transmission, réfléchissez à l'endroit où les accessoires doivent être montés pour maximiser la manipulation et la sécurité.

- Montez les accessoires autorisés par l'usine avec bon sens dans des emplacements logiques qui évitent d'affaiblir les substrats ou n'importe où qui mettrait en péril l'intégrité du châssis.
- Ne montez pas d'accessoires dans des zones susceptibles d'affecter le contrôle du conducteur, de limiter la fonction de direction, de tirer sur les câbles d'accélérateur, de limiter l'accessibilité à la pédale de frein, etc.
- Ne montez pas de jerricans ou d'autres objets dangereux sur la zone avant du side-car ou à un endroit où un impact est plus susceptible de créer un danger pour la sécurité.

Connaissez votre moto - Soyez un conducteur consciencieux et utilisez vos sens pour vous alerter des changements potentiels dans les performances de la transmission ; la vue, l'ouïe, l'odorat et le toucher.

- Regardez votre jauge, la consommation d'huile a augmenté ? Le moteur peut utiliser 16 à 26 millilitres d'huile tous les 160 Km selon les conditions de conduite.
- Entendez-vous quelque chose d'anormal ? Les freins grincent ? Un Ural qui fonctionne bien a été comparé à une machine à coudre. Si le son du moteur a changé ou si le mécanisme des soupapes fait un bruit excessif, cela pourrait être un signe de faire une pause et de laisser le moteur refroidir. Si le son persiste, un diagnostic plus approfondi sera nécessaire.
- Sentez-vous l'huile brûlée, l'embrayage qui fume, le caoutchouc, le gaz ? Toute odeur qui se dégage pendant la conduite ou à l'arrêt doit faire l'objet d'une enquête pour en déterminer la source et évaluer la situation.
- Avez-vous ressenti une perte de puissance ou peut-être que le levier de frein est différent ? Tout changement qui ne peut être attribué aux conditions de la route, au vent, etc. doit faire l'objet d'une enquête dès qu'il est possible de le faire en toute sécurité.

Connaissez votre garantie - Connaissez les limites de votre couverture de garantie, comme indiqué dans le manuel du propriétaire.

- Souscrivez un programme d'assistance routière en plus ou séparément de votre assurance pour couvrir les frais de remorquage imprévus s'ils surviennent.
- Des revendeurs ou des centres de service Ural sont-ils disponibles le long de l'itinéraire choisi ? Sinon, les concessionnaires Ural disposent d'installations de réparation pouvant gérer les changements de pneus, les vidanges d'huile, etc.

Pour les longs trajets, apportez des pièces de rechange spécifiques à Ural pour les articles d'usure non couverts par la garantie, comme les filtres à huile, les plaquettes de frein, les joints universels, etc.

4. Lubrification

	Page
Fluides, lubrifiants et capacités recommandés	34
Schéma de lubrification	35
Points de lubrification	36
Remplacement de l'huile moteur et du filtre à huile	38
Remplacement de l'huile de la boîte de vitesses	39
Remplacement de l'huile d'entraînement final	41
Lubrification de l'arbre de transmission	42
Lubrification des câbles	43

FLUIDES, LUBRIFIANTS ET CAPACITÉS

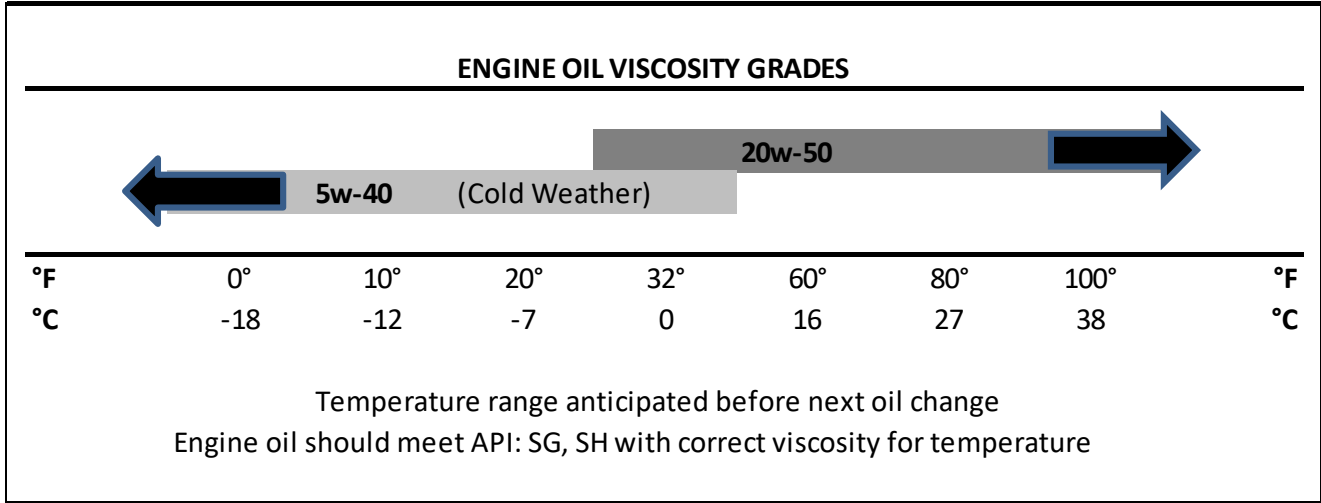

Emplacement	Capacité	Type
Moteur (avec changement de filtre)	2,6 l	Motul 3000 4T 20w50
Boîte de vitesses	0,9 l	Motul Gear 300 75W90
Entraînement final 2wd	115 ml	Motul Gear 300 75W90
Entraînement final 1wd	90 ml	Motul Gear 300 75W90
Réservoir de frein avant	20 cm ³	Motul DOT 3 ou DOT 4
Réservoir de frein arrière	15 cm ³	Motul DOT 3 ou DOT 4
Réservoir de frein du side-car	30 cm ³	Motul DOT 3 ou DOT 4
Joints d'arbre de transmission	N/A	Motul Tech Grease 300
Cannelures de l'arbre de transmission	N/A	Motul Nautic Grease
Cannelures d'arbre d'embrayage	N/A	Motul Nautic Grease
Cannelures de la roue motrice (brides de la cannelure)	N/A	Motul Nautic Grease
Essieux de roue	N/A	Motul Tech Grease 300
Liaison et pivots des freins	N/A	Motul Tech Grease 300
Câbles	N/A	Motul E.Z. Lubrification

REMARQUE

URAL UTILISE EXCLUSIVEMENT LES LIQUIDES ET LUBRIFIANTS MOTUL LORS DU MONTAGE INITIAL. URAL RECOMMANDE LES LIQUIDES ET LUBRIFIANTS MOTUL POUR TOUS LES SERVICES D'ENTRETIEN.

SCHÉMA DE LUBRIFICATION

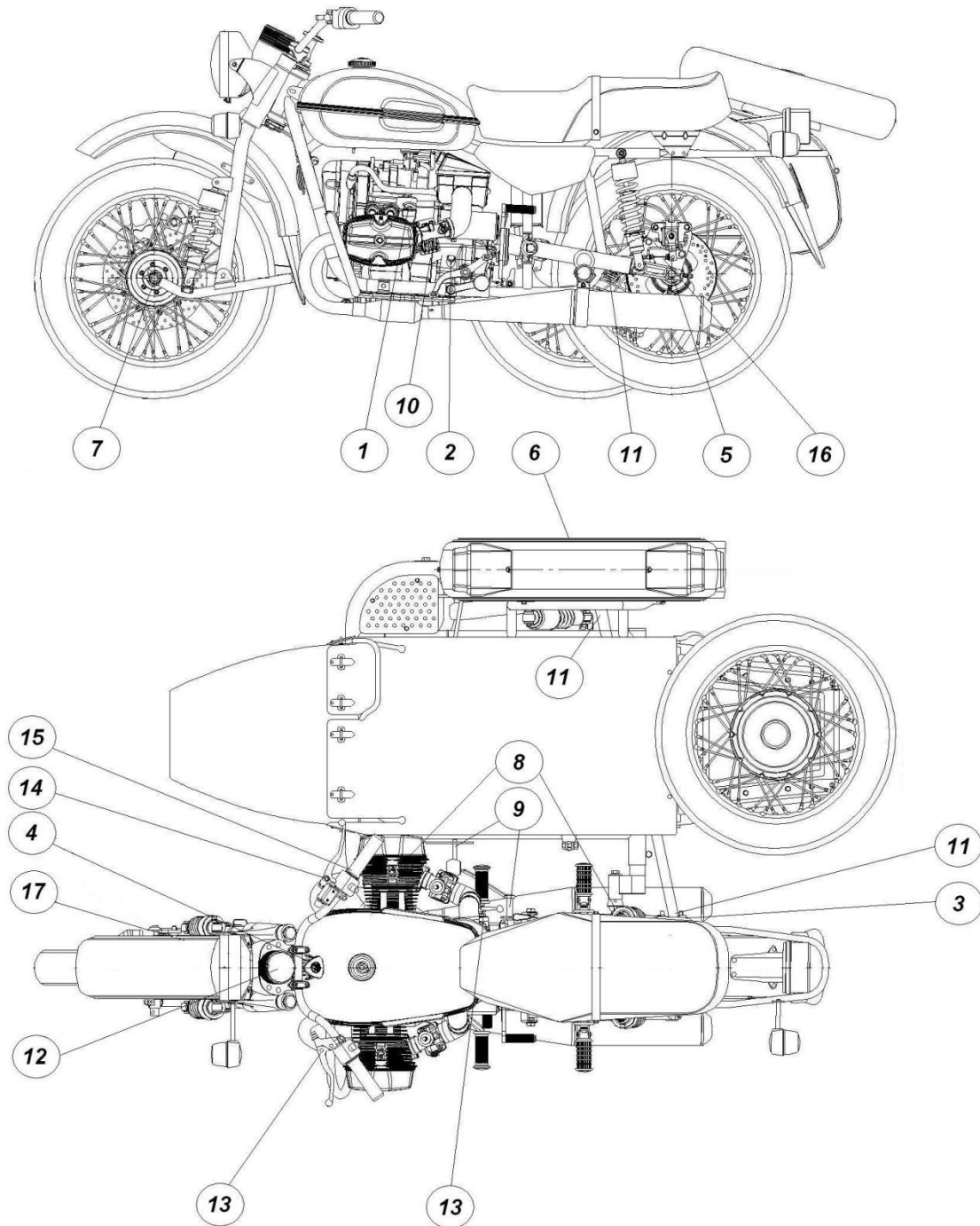

POINTS DE LUBRIFICATION

Index	Emplacement	Type
1	Remplissage d'huile moteur	Motul 3000 4T 20w50
2	Remplissage d'huile de boîte de vitesses	Motul Gear 300 75W90
3	Remplissage de l'huile d'entraînement finale	Motul Gear 300 75W90
4	Roulement de direction	Motul Tech Grease 300
5	Cannelures de sortie de l'entraînement final	Motul Nautic Grease
6	Cannelures de l'arbre de transmission du side-car (2wd)	Motul Nautic Grease
7	Essieux	Motul Tech Grease 300
8	Pivots de montage du side-car	Motul Tech Grease 300
9	Articulation de la tringlerie de frein du side-car	Motul Tech Grease 300
10	Cannelures d'arbre d'embrayage	Motul Nautic Grease
11	Joint de cardan	Motul Tech Grease 300
12	Câble du compteur de vitesse	Motul E.Z. Lubrification
13	Câble d'embrayage	Motul E.Z. Lubrification
14	Boulon du pivot de levier de frein avant	Motul E.Z. Lubrification
15	Câbles d'accélérateur	Motul E.Z. Lubrification
16	Câbles du frein de stationnement	Motul E.Z. Lubrification
17	Douilles d'essieu pour montage du frein avant	Motul Tech Grease 300

REPLACEMENT DE L'HUILE MOTEUR ET DU FILTRE



Étape 1

Placez un bac de vidange sous le carter d'huile et retirez le bouchon de vidange à l'aide d'une clé à douille de 17 mm.



Étape 2

Une fois le bac de récupération en place, retirez le filtre à huile.

REMARQUE

UNE CLÉ POUR FILTRE À HUILE PEUT ÊTRE NÉCESSAIRE POUR RETIRER LE FILTRE

PRUDENCE

ASSUREZ-VOUS DE RETIRER LE JOINT D'ÉTANCHÉITÉ DU FILTRE À HUILE DU MOTEUR POUR ÉVITER LES FUITES D'HUILE

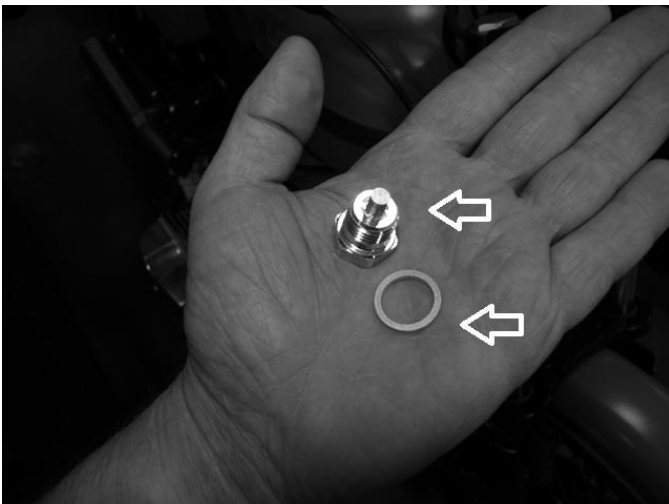

Étape 3

Assurez-vous de nettoyer tous les dépôts sur le bouchon de vidange et remplacez le joint d'étanchéité du bouchon de vidange.

Étape 4

Réinstallez le bouchon de vidange avec un joint neuf, serré au couple selon les spécifications.

REPLACEMENT DE L'HUILE & MOTEUR ET DU FILTRE À HUILE (SUITE)



Étape 5

Lubrifiez légèrement le joint d'étanchéité du nouveau filtre à huile avec de l'huile fraîche et serrez le filtre à environ ¼ de tour après appui du joint sur le carter.

PRUDENCE

NE PAS TROP SERRER LE FILTRE À HUILE



Étape 6

Remplir le moteur avec 2,6 litres d'huile moteur

Étape 7

Démarrez le moteur et laissez fonctionner pendant 30 secondes pour confirmer que vous n'avez aucune fuite d'huile au niveau du filtre.

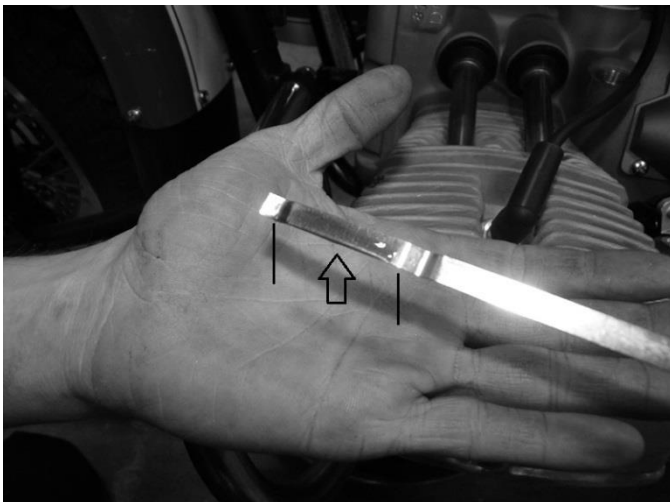

Étape 8

Vérifiez le niveau d'huile. L'huile doit être à la marque supérieure sur la jauge ; ajouter de l'huile si nécessaire.

REMARQUE

TOUJOURS JETER L'HUILE USAGÉE DANS LES BACS DE RECYCLAGE ADÉQUATS

REPLACEMENT DE L'HUILE DE LA BOÎTE DE VITESSES



Étape 1

Placez un bac de vidange sous la boîte de vitesses et retirez le bouchon de vidange à l'aide d'une clé à douille de 17 mm.

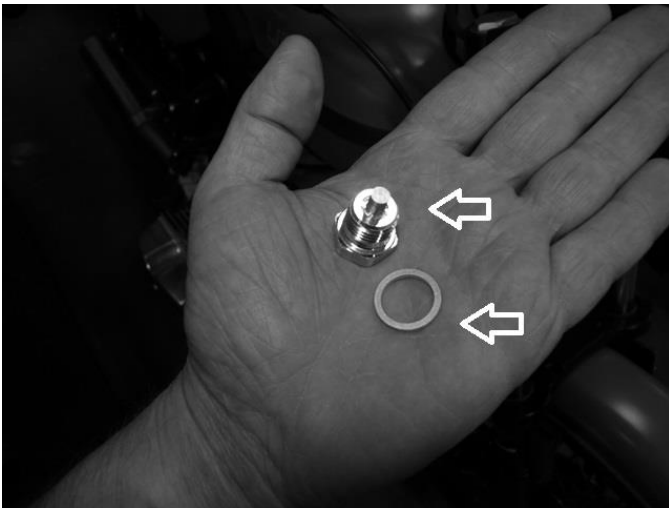

Étape 2

Assurez-vous de nettoyer tous les dépôts sur le bouchon de vidange et remplacez le joint d'étanchéité du bouchon de vidange.

Étape 3

Réinstallez le bouchon de vidange avec un joint neuf, serré au couple selon les spécifications.

Étape 4

Remplissez la boîte de vitesses avec 0,9 L d'huile recommandée.



Étape 5

Remonter le bouchon de remplissage et le serrer au couple selon les spécifications.

REMARQUE

TOUJOURS JETER L'HUILE USAGÉE DANS LES BACS DE RECYCLAGE ADÉQUATS

REPLACEMENT DE L'HUILE D'ENTRAÎNEMENT FINAL



Étape 1

Placez un bac de vidange sous le pont d'entraînement final et retirez le bouchon de vidange avec une clé à douille de 17 mm.

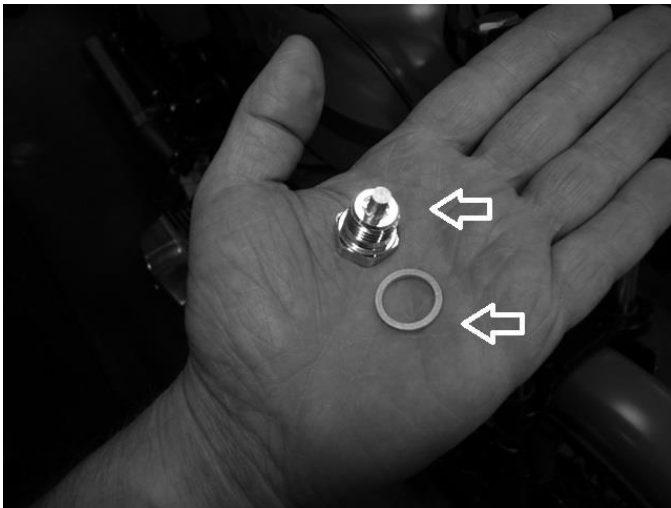

Étape 2

Assurez-vous de nettoyer tous les dépôts sur le bouchon de vidange et remplacez le joint d'étanchéité du bouchon de vidange.

Étape 3

Réinstallez le bouchon de vidange avec un joint neuf, serré au couple selon les spécifications.

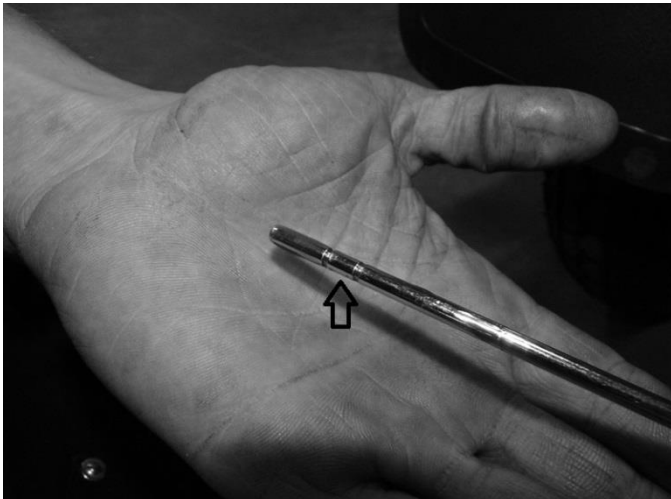

Étape 4

Remplissez le pont d'entraînement final avec 115 ml (2wd) ou 90 ml (1wd) d'huile pour engrenage recommandée.

Étape 6

Vérifiez le niveau d'huile en enfilant la jauge dans le boîtier. L'huile doit être à la marque supérieure sur la jauge. Ajouter de l'huile si nécessaire.

REMARQUE

TOUJOURS JETER L'HUILE USAGÉE DANS LES BACS DE RECYCLAGE ADÉQUATS

LUBRIFICATION DES CANNELURES & DE L'ARBRE D'ENTRAÎNEMENT



Arbre d'entraînement final

Les joints de cardan doivent être lubrifiés avec de la graisse à l'aide d'un pistolet à graisse. L'arbre d'entraînement arrière a un graisseur situé au niveau du cardan. Graisser cette articulation selon les intervalles d'entretien ou après utilisation hors route.

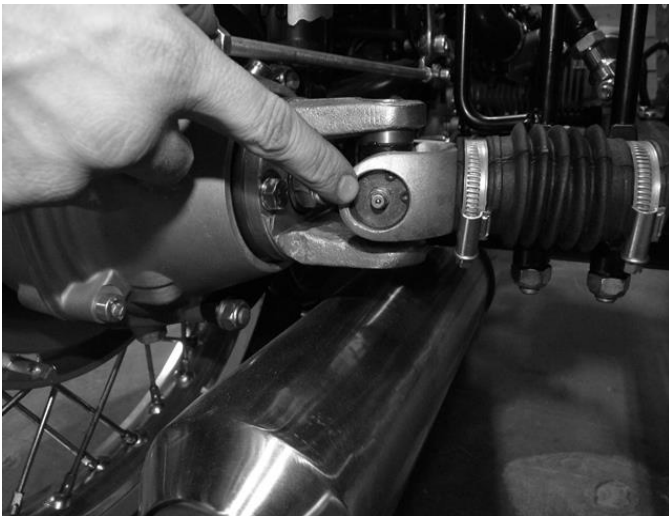

Arbre de transmission du side-car

Sur les modèles 2WD, seul l'arbre d'entraînement du side-car a deux graisseurs, situés sur chaque cardan ; graisser selon les intervalles d'entretien ou après utilisation hors route.

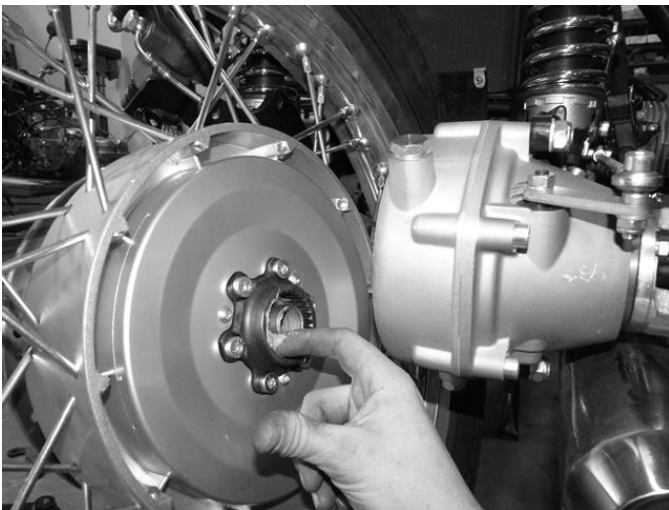

Cannelures de la roue motrice

Les cannelures de l'entraînement de la roue arrière doivent être graissées selon les intervalles d'entretien ou après utilisation hors route.

Les modèles 2wd ont également des cannelures de commande situées sur la roue latérale. Les cannelures doivent être graissées selon les intervalles d'entretien ou après utilisation hors route.

LUBRIFICATION DES CÂBLES



Tous les câbles, y compris les câbles d'embrayage, de compteur de vitesse, d'accélérateur et de frein de stationnement, doivent être lubrifiés avec du Motul E.Z. Lubrifier selon les intervalles d'entretien. Vous devez également lubrifier tous les câbles avant et après de longues périodes de stockage et/ou après une utilisation hors route.

Pour lubrifier les câbles, retirez les embouts de protection et appliquez le lubrifiant directement sur le câble, comme illustré. Vous pouvez également utiliser des outils de lubrification de câble disponibles auprès des entreprises du marché des pièces de rechange.

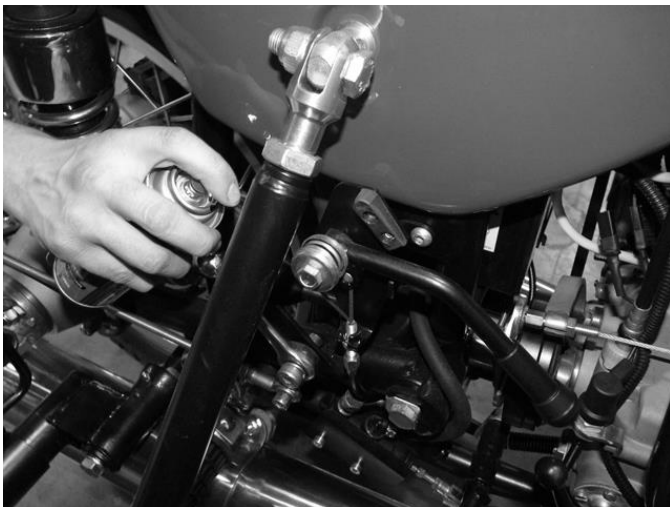

5. Maintenance du moteur et du châssis

	Page
Inspection et remplacement du filtre à air	45
Inspection et réglage des soupapes	46
Entretien du système de frein avant	48
Entretien du système de frein arrière	50
Réglage du frein de stationnement	52
Entretien du système de frein du side-car	53
Démontage et installation des roues	55
Utilisation de la roue de secours	62
Entretien des rayons	62
Remplacement et schémas des roulements de roue	63
Remplacement de pneus et chambres à air	64
Alignement du side-car	65
Schéma d'alignement du side-car	66

INSPECTION ET REMPLACEMENT DU FILTRE & À AIR



Étape 1

Retirez les quatre boulons de retenue du couvercle de la boîte à air à l'aide d'une clé BTR de 5 mm.



Étape 2

Retirez délicatement le couvercle de la boîte à air en soulevant le côté droit et en faisant glisser le couvercle vers la gauche. Faites très attention à ne pas tirer le câblage et les fils qui passent près de l'entrée de la boîte à air.

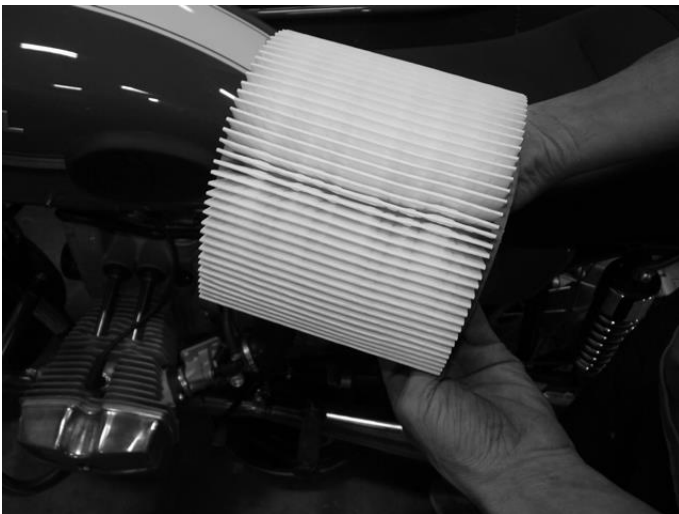

Étape 3

Retirez l'élément filtrant en papier du boîtier et vérifiez s'il n'y a pas de débris. Le filtre doit être remplacé selon les intervalles d'entretien et/ou, si nécessaire, pendant les inspections.

Étape 4

Réinstallez le filtre dans l'ordre inverse. Assurez-vous que le filtre de remplacement est correctement positionné dans le boîtier de la boîte à air et que le couvercle est convenablement installé avant de serrer les boulons de retenue.

PRUDENCE

UN FILTRE À AIR SALE OU OBSTRUÉ DÉGRADE LES PERFORMANCES ET PEUT CAUSER DES DOMMAGES SUR LES PIÈCES INTERNES DU MOTEUR.

INSPECTION ET RÉGLAGE DES SOUPAPES

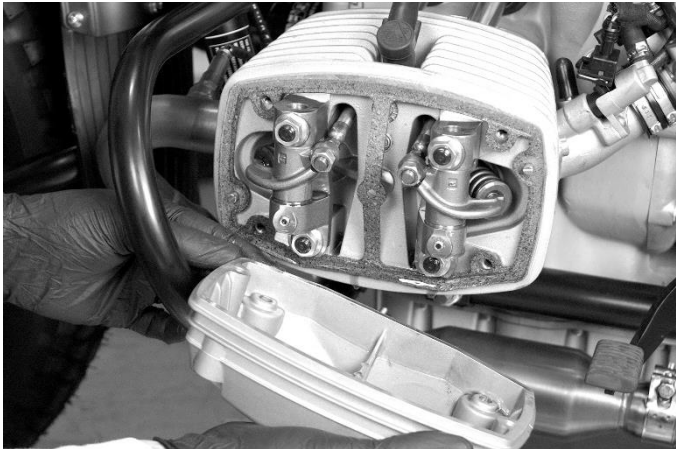

Étape 1

En commençant par le cylindre du côté gauche, retirez le couvercle de la soupape et nettoyez tous les dépôts trouvés à l'intérieur avec un chiffon.



Étape 2

Retirez le bouchon de repère de distribution situé sur le côté droit du carter du moteur. Tournez lentement le moteur à l'aide du levier de démarrage (kick) jusqu'à ce que les deux soupapes soient fermées et que le repère PMH (point mort haut) situé sur le volant soit centré dans la fenêtre.



Étape 3

À l'aide d'une jauge d'épaisseur, vérifiez le jeu libre sur les deux soupapes pour confirmer qu'il est conforme aux spécifications.

INSPECTION ET RÉGLAGE DES SOUPAPES (SUITE)



Étape 4

Si le jeu libre n'est pas conforme aux spécifications, ajustez-le si nécessaire. Desserrez d'abord le contre-écrou et tournez le boulon de réglage.



Étape 5

Après le réglage, confirmer que le jeu est conforme aux spécifications.

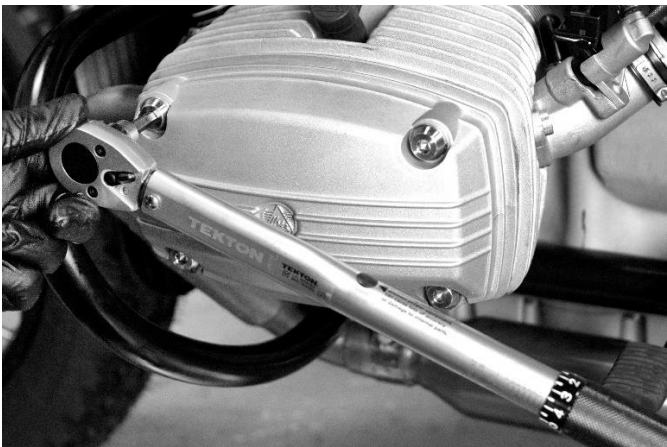

Étape 6

Remplacez le joint du couvercle de la soupape si nécessaire et réinstallez-le.

Étape 7

Répétez le processus sur le côté droit en faisant tourner le moteur avec le kick à 360 degrés. Les deux soupapes seront à nouveau fermées et la marque PMH doit être centrée dans la fenêtre.

PRUDENCE

FAIRE FONCTIONNER LE MOTEUR AVEC DES SOUPAPES MAL AJUSTÉES PEUT ENTRAÎNER UNE PERFORMANCE FAIBLE ET DES DOMMAGES MATÉRIELS POSSIBLES.

ENTRETIEN DU SYSTÈME DE FREIN AVANT

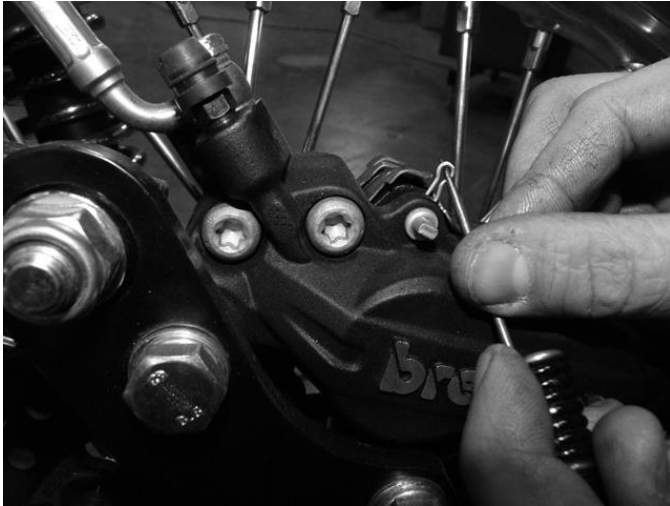

Étape 1

Retirez le clip de sécurité des goupilles de retenue.

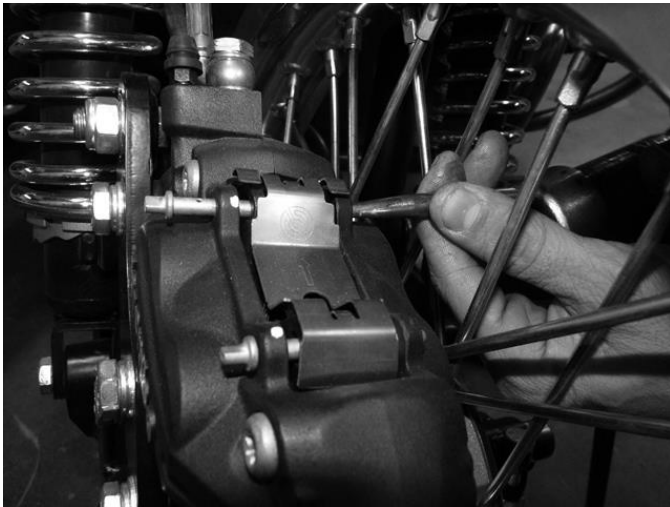

Étape 2

Faites sortir avec précaution les goupilles de retenue de l'étrier à l'aide d'un petit poinçon ou d'un chasse-goupille.

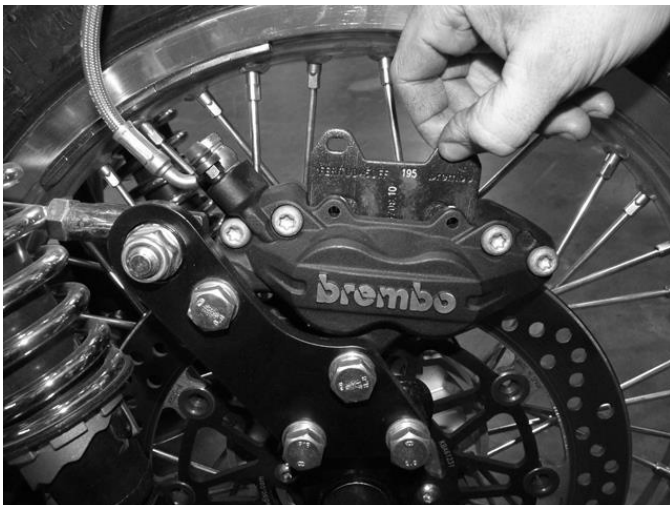

Étape 3

Retirez les plaquettes de frein en les tirant par le haut de l'étrier.

ENTRETIEN DU SYSTÈME DE FREIN AVANT (SUITE)



Étape 4

Inspectez les plaquettes de frein et remplacez-les si nécessaire.

REMARQUE

L'ÉPAISSEUR MINIMUM DES GARNITURES EST DE 1 MM

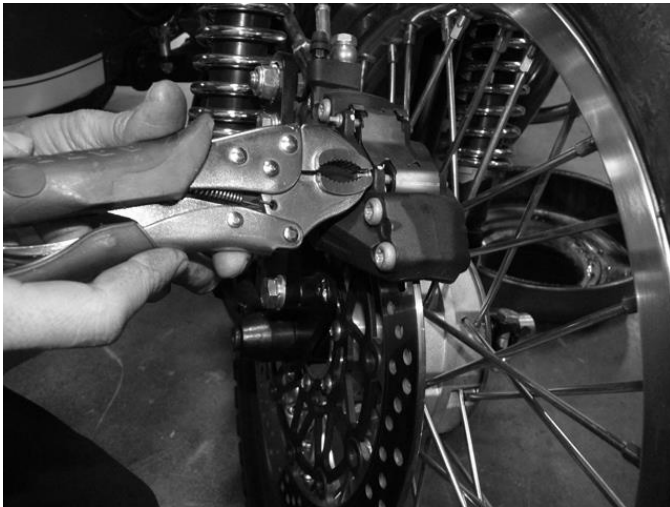

Étape 5

Réinstallez les plaquettes de frein en suivant l'ordre inverse.

Assurez-vous de remettre bien en place les goupilles de retenue des plaquettes et les goupilles de sécurité.

Étape 6

Vérifiez que le niveau de liquide de frein est plein dans le réservoir et complétez au besoin jusqu'à la ligne FULL.

NE PAS TROP REMPLIR

PRUDENCE

DES PLAQUETTES DE FREIN USÉES PEUVENT ENDOMMAGER LES DISQUES DE FREIN.

ATTENTION

DES PLAQUETTES DE FREIN USÉES D'UNE ÉPAISSEUR INFÉRIEURE À L'ÉPAISSEUR MINIMALE PEUVENT ENTRAÎNER UN MAUVAIS FREINAGE ET UN POSSIBLE ACCIDENT.

ATTENTION

UN MANQUE DE LIQUIDE DE FREIN REND LE FREINAGE INEFFICACE.



ENTRETIEN DU SYSTÈME DE FREIN ARRIÈRE



Étape 1

Placez la moto sur la béquille centrale.
Retirez le boulon de fixation de l'amortisseur inférieur et basculez l'amortisseur vers l'arrière pour accéder à l'étrier de frein



Étape 2

Retirez les boulons de fixation de l'étrier et retirez l'étrier.



Étape 3

Retirez le clip de sécurité de l'axe de plaquettes et retirez soigneusement l'axe de retenue des plaquettes.

ENTRETIEN DU SYSTÈME DE FREIN ARRIÈRE (UITE)



Étape 4

Inspectez les plaquettes de frein et remplacez-les si nécessaire.

REMARQUE

L'ÉPAISSEUR MINIMUM DES GARNITURES EST DE 1 MM



Étape 5

Réinstallez les plaquettes de frein en suivant l'ordre inverse. NE PAS OUBLIER d'installer les clips de sécurité.

Étape 6

Vérifiez que le niveau de liquide de frein est plein dans le réservoir et complétez au besoin jusqu'à la ligne FULL.

NE PAS TROP REMPLIR

PRUDENCE

DES PLAQUETTES DE FREIN USÉES PEUVENT ENDOMMAGER LES DISQUES DE FREIN.

ATTENTION

DES PLAQUETTES DE FREIN USÉES D'UNE ÉPAISSEUR INFÉRIEURE À L'ÉPAISSEUR MINIMALE PEUVENT ENTRAÎNER UN MAUVAIS FREINAGE ET UN POSSIBLE ACCIDENT.

ATTENTION

UN MANQUE DE LIQUIDE DE FREIN REND LE FREINAGE INEFFICACE.

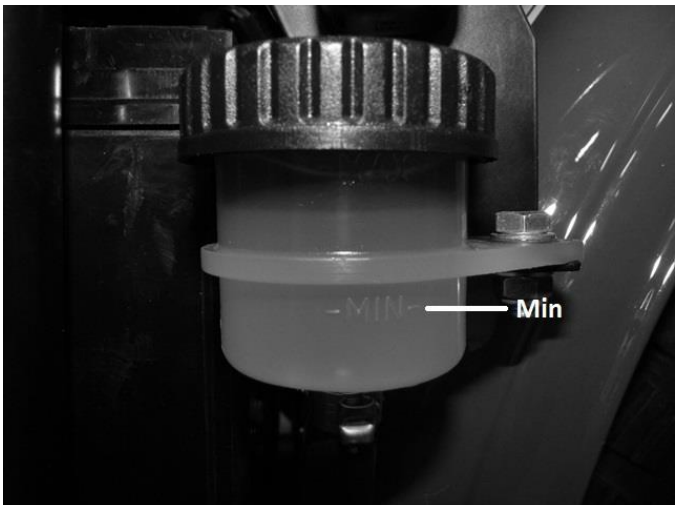

RÉGLAGE DU FREIN DE STATIONNEMENT



Étape 1

Localisez le dispositif de réglage du câble raccordé à la poignée du frein de stationnement et assurez-vous que le frein de stationnement soit sur la position « OFF ».



Étape 2

Ajustez le câble pour éliminer l'excès de jeu libre en serrant l'écrou de réglage inférieur.



REMARQUE

AJUSTER LE CÂBLE POUR UN JEUX LIBRE MINIMAL SANS TRAÎNER. TOURNER LA ROUE ET INSPECTER LA ROTATION LIBRE.

ENTRETIEN DU SYSTÈME DE FREIN DU SIDE-CAR



Étape 1

Retirez les boulons de fixation de l'étrier.



Étape 2

Retirez l'étrier du bras oscillant du side-car.



Étape 3

Enlevez le clip de sécurité de l'étrier et repoussez soigneusement hors de l'étrier l'axe de retenue des plaquettes, à l'aide d'un chasse-goupille ou d'un poinçon.

ENTRETIEN DU SYSTÈME DE FREIN DU SIDE-CAR (SUITE)



Étape 4

Retirez les plaquettes de frein en les tirant hors du fond de l'étrier.



Étape 5

Inspectez les plaquettes de frein et remplacez-les si nécessaire.

REMARQUE

L'ÉPAISSEUR MINIMUM DES GARNITURES EST DE 1 MM

Étape 6

Réinstallez les plaquettes de frein en suivant l'ordre inverse. NE PAS OUBLIER d'installer les clips de sécurité.

Étape 7

Vérifiez que le niveau de liquide de frein est plein dans le réservoir et complétez au besoin jusqu'à la ligne FULL.

NE PAS TROP REMPLIR

PRUDENCE

DES PLAQUETTES DE FREIN USÉES PEUVENT ENDOMMAGER LES DISQUES DE FREIN.

ATTENTION

DES PLAQUETTES DE FREIN USÉES D'UNE ÉPAISSEUR INFÉRIEURE À L'ÉPAISSEUR MINIMALE PEUVENT ENTRAÎNER UN MAUVAIS FREINAGE ET UN POSSIBLE ACCIDENT.

ATTENTION

UN MANQUE DE LIQUIDE DE FREIN REND LE FREINAGE INEFFICACE.



DÉMONTAGE ET INSTALLATION DE LA ROUE AVANT



Étape 1

Retirez les boulons du support de montage inférieur de l'étrier.



Étape 2

Soulevez délicatement l'étrier de frein et suspendez-le à l'aide d'une sangle.



Étape 3

Desserrez le boulon de pincement de l'axe.

DÉMONTAGE ET INSTALLATION DE LA ROUE AVANT (SUITE)



Étape 4

Desserrez l'axe en tournant dans le sens des aiguilles d'une montre et retirez-le de la roue.



Étape 5

Pour réinstaller la roue, commencez par replacer le support de l'étrier sur la roue.



Étape 6

Positionnez la roue sur la moto et installez l'axe. NE PAS SERRER complètement l'axe lors de cette étape.

DÉMONTAGE ET INSTALLATION DE LA ROUE AVANT (SUITE)



Étape 7

Remontez l'étrier avec les supports de montage et serrez selon les spécifications.



Étape 8

Serrez l'axe en tournant dans le sens inverse des aiguilles d'une montre.



Étape 9

Serrez les boulons de pincement de l'axe selon les spécifications.

DÉMONTAGE ET INSTALLATION DE LA ROUE ARRIÈRE



Étape 1

Placez la moto sur la béquille centrale.

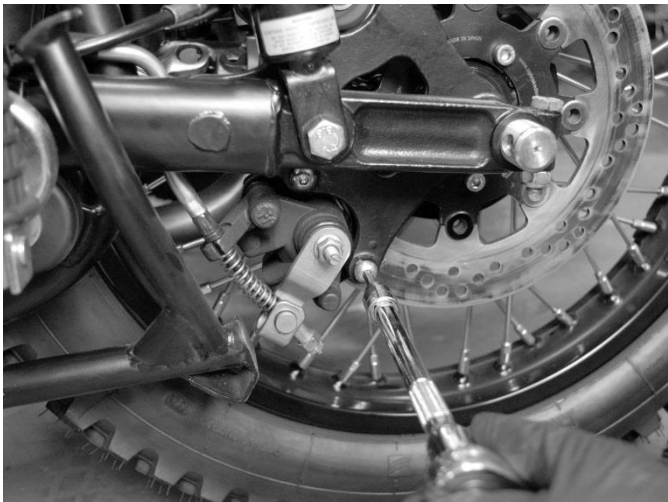

Étape 2

Retirez l'étrier de frein de stationnement à l'aide d'une clé hexagonale de 5 mm

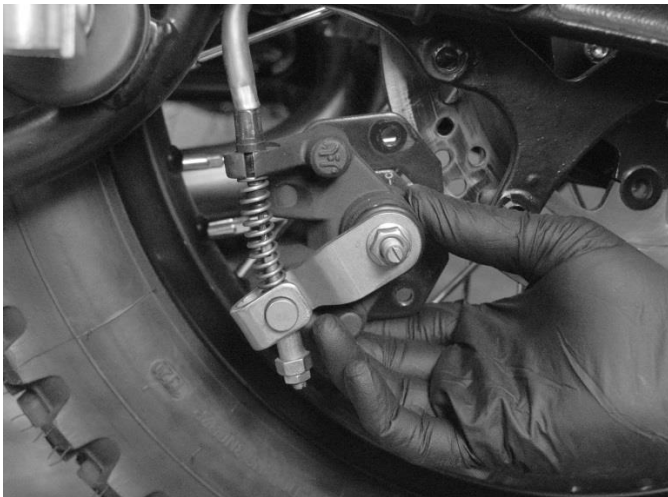

Étape 3

Laissez l'étrier du frein de stationnement sur le côté.

DÉMONTAGE ET INSTALLATION DE LA ROUE ARRIÈRE (SUITE)

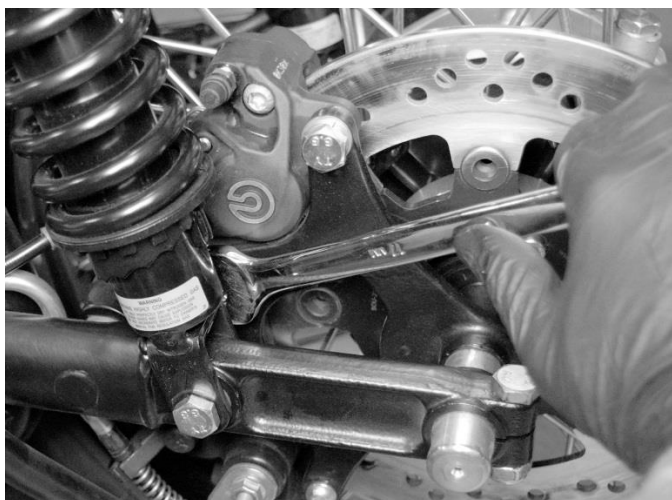

Étape 4

Desserrez les deux boulons de fixation de l'étrier de frein à l'aide d'une clé de 17 mm.

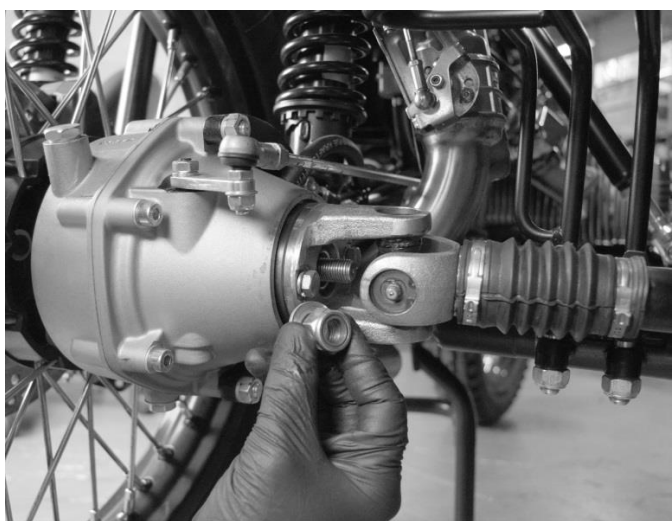

Étape 5

Desserrez l'écrou de l'axe de roue et retirez l'écrou.



Étape 6

Desserrez la vis de blocage de l'axe et retirez l'axe.

DÉMONTAGE ET INSTALLATION DE LA ROUE ARRIÈRE (SUITE)

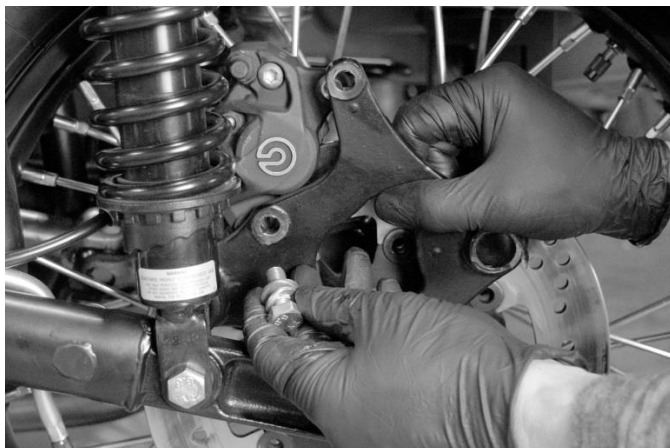

Étape 7

Tirez la plaque de montage de l'étrier de frein vers l'arrière et retirez les boulons de l'étrier



Étape 8

Retirez la plaque de montage des étriers de frein



Étape 9

Retirez la roue arrière en l'inclinant vers l'extérieur vers vous et en la faisant rouler en arrière comme illustré.

REMARQUE

Réinstallez la roue arrière dans l'ordre inverse. Serrez toutes les fixations selon les spécifications.

DÉMONTAGE ET INSTALLATION DE LA ROUE D



Étape 1

Retirez l'étrier de frein du side-car.



Étape 2

Retirez avec précaution le capuchon du moyeu du side-car.



Étape 3

Déposez la goupille fendue et l'écrou de l'essieu.

Étape 4

Réinstallez la roue du side-car en suivant l'ordre inverse.

UTILISATION DE LA ROUE DE SECOURS



REMARQUE

LA ROUE DE SECOURS EST PRÉ ÉQUIPÉE POUR REMPLACER LA ROUE ARRIÈRE.

Étape 1

Retirez la roue arrière et démontez le disque du frein arrière.

Étape 2

Installez le disque de frein sur la roue de secours et serrez-le au couple selon les spécifications.

Étape 3

Installez la roue de secours sur la moto.

ENTRETIEN DES RAYONS DE ROUE



Les rayons des roues doivent être vérifiés régulièrement et selon les intervalles d'entretien.

Vérifiez la tension des rayons en frappant légèrement chaque rayon et en écoutant le son produit. Des rayons lâches feront un bruit sourd.

Étape 1

Tapez chaque rayon et comparez le son de l'un à l'autre.

Étape 2

Serrez les rayons au besoin. Si les rayons nécessitent d'être serrés de plus de $\frac{1}{2}$ tour, vous devrez peut-être enlever le pneu et faire appel à un professionnel.



REPLACEMENT ET SCHÉMAS DES ROUEMENTS DE ROUE

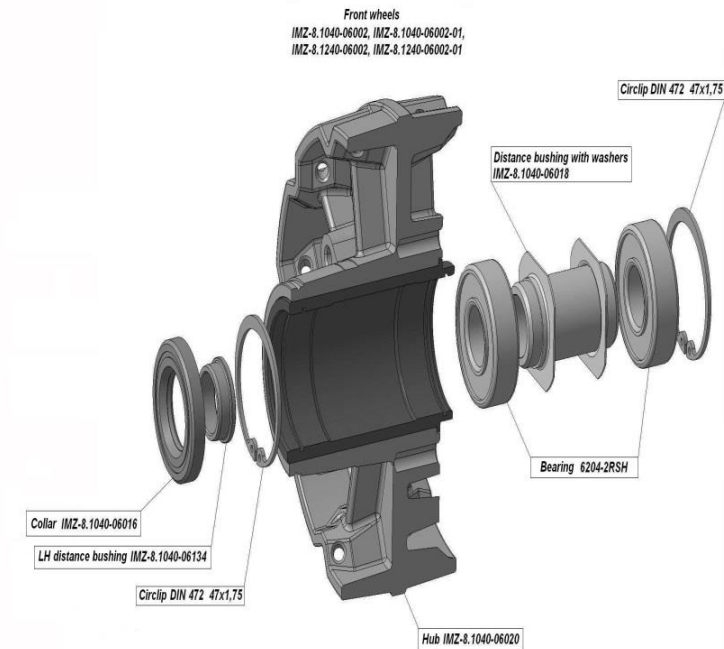

Les roulements de roue sont de type étanche et peuvent être remplacés.

Ils doivent être inspectés et remplacés selon les intervalles de maintenance.

Étape 1

Retirez la roue.

Étape 2

Retirez les joints anti-poussière et les clips de retenue.

Étape 3

Sortez prudemment les roulements du moyeu et remplacez-les.

Étape 4

Réinstallez dans l'ordre inverse, en remplaçant les joints d'étanchéité selon les besoins.

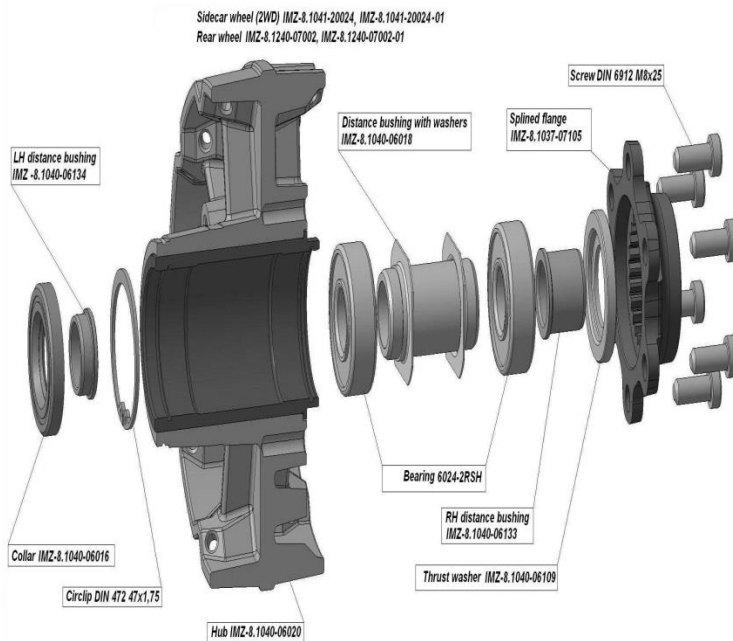

REMARQUE

LES ROUEMENTS DE ROUE DOIVENT ÊTRE INSPECTÉS ET REMPLACÉS PLUS FRÉQUEMMENT LORSQUE LA MOTO EST RÉGULIÈREMENT UTILISÉE HORS ROUTE OU PAR MAUVAIS TEMPS.

PRUDENCE

NE PAS REMPLACER LES ROUEMENTS DE ROUE LORSQUE CELA EST NÉCESSAIRE PEUT ENDOMMAGER LE MOYEU ET L'ESSIEU DE ROUE.

ATTENTION

LES ROUEMENTS USÉS OU ENDOMMAGÉS PEUVENT EMPÊCHER LA ROUE DE TOURNER LIBREMENT.

REPLACEMENT DE PNEUS ET CHAMBRES À AIR



Étape 1

Enlevez le corps de valve et dégonflez le pneu.



Étape 2

À l'aide des démonte-pneus, retirez soigneusement de la jante un côté du pneu.



Étape 3

Retirez la chambre du pneu.

Étape 4

Retirez le pneu de la jante.

Étape 5

Réinstallez le pneu dans l'ordre inverse ; veillez à ne pas pincer la chambre pendant l'installation.

REMARQUE

LORS DU GONFLAGE DU PNEU, ASSUREZ-VOUS QUE LE TALON DU PNEU SOIT BIEN PLACÉ UNIFORMÉMENT SUR LE POURTOUR DE LA JANTE.

ALIGNEMENT DU SIDE-CAR

Le side-car doit être installé dans une position définie par rapport à la moto. La position est déterminée par le carrossage et le pincement des roues de la moto et du side-car. Un side-car mal aligné entraînera la moto d'un côté ou de l'autre et causera une usure importante des pneus. Si la moto n'est pas stable sur la route ou est difficile à diriger, vérifiez l'alignement. La vérification et la mesure d'alignement doivent être effectuées sur une surface plane.

Contrôlez le pincement des roues de la moto et du side-car à l'aide de deux barres droites, appliquées sur les faces latérales externes des roues, juste en dessous des essieux. Le pincement doit être de 3 à 8 mm (modèles 2wd) ou 8 à 12 mm (modèles 1wd) au niveau de la roue avant. Lors du réglage, déverrouillez le haut des jambes de force qui relient le side-car à la moto, desserrez le boulon de serrage du support arrière inférieur et ajustez la position du support par rapport au tube arrière du châssis du side-car afin d'obtenir le pincement nécessaire des roues. Serrez le boulon de fixation du support, ajustez la longueur des jambes de force et verrouillez-les à l'aide des boulons.

Vérifiez l'inclinaison de la motocyclette à l'aide d'une jauge de niveau ou d'un rapporteur utilisé avec un fil à plomb et une règle ; l'inclinaison standard est de 1 à 2 degrés. Ajustez les deux jambes inclinées en vissant les fourches à l'intérieur ou à l'extérieur. Lorsque l'inclinaison est correcte, la moto reste verticale lorsqu'on roule sur les petites routes qui peuvent être légèrement inclinées pour aider à l'écoulement de l'eau.

Vérifiez le pincement lorsque la moto roule sur la route. Lorsque le pincement est correctement ajusté, la moto ne doit pas tirer d'un côté ou de l'autre lorsqu'elle roule à vitesse normale. Si elle tire vers la droite, augmentez le pincement ; si elle tire vers la gauche, diminuez-le.

PRUDENCE

VÉRIFIEZ SOIGNEUSEMENT QUE LE PINCEMENT SOIT CORRECT AVANT D'APPORTER QUELQUE CHANGEMENT QUE CE SOIT À L'INCLINAISON DE LA MOTO.

SCHÉMA D'ALIGNEMENT DU SIDE-CAR

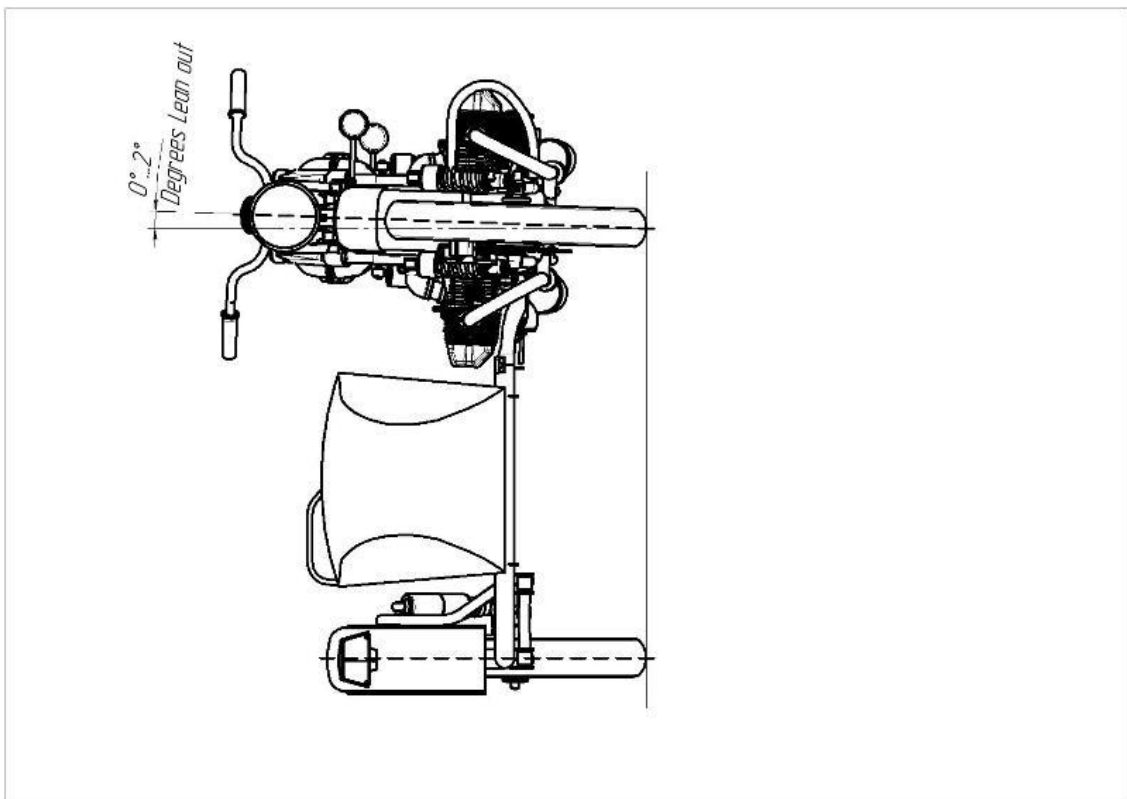
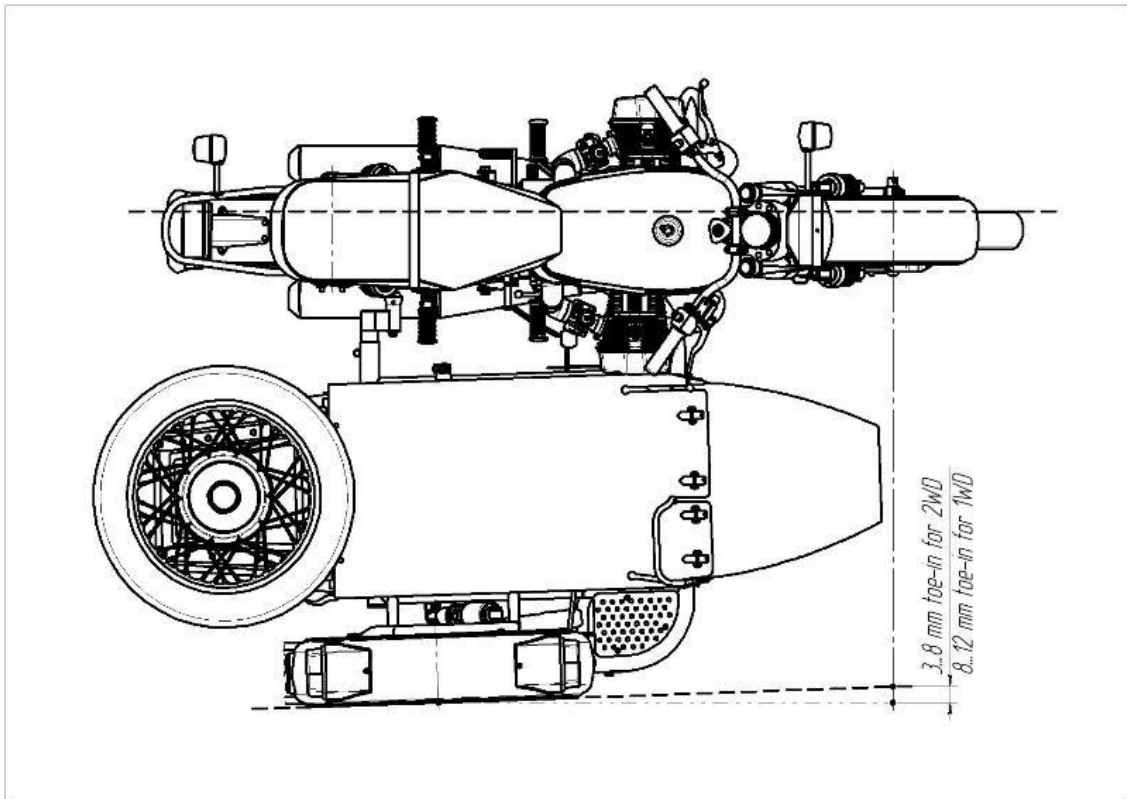

6. Électricité

	Page
Remplacement des ampoules	68
Entretien et remplacement de la batterie	72
Emplacements des fusibles et relais	75
Emplacements des fusibles et relais du side-car	76
Démarreur	77
Alternateur	77
Port de données ECU	77

REPLACEMENT DE L'AMPOULE (PHARE AVANT)



Remplacement du phare avant

Étape 1

Retirez la vis de la bague de retenue de l'optique puis retirez l'ampoule de son socle.

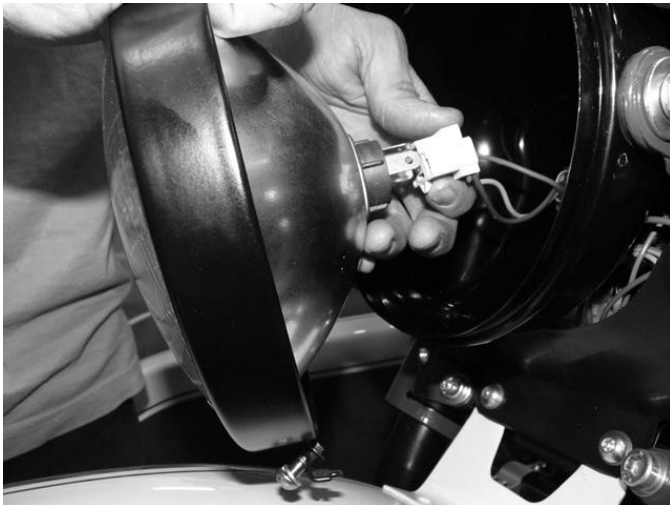

Étape 2

Débranchez la lampe.



Étape 3

Retirez avec précaution les clips de fixation de la lampe et remplacez la lampe.

Étape 4

Réinstallez dans l'ordre inverse.

ATTENTION

PORTEZ TOUJOURS DES LUNETTES DE PROTECTION LORSQUE VOUS ENLEVEZ LES CLIPS DE FIXATION DE LA LAMPE.

ATTENTION

IL EST DANGEREUX DE CONDUIRE VOTRE MOTO AVEC UN PHARE AVANT DÉFECTUEUX.

REPLACEMENT DE L'AMPOULE (PHARE ARRIÈRE)



Remplacement du phare arrière

Étape 1

Retirez les vis de fixation de la lentille de feu arrière.



Étape 2

Inspectez et remplacez les ampoules si nécessaire.

L'ampoule supérieure correspond au feu arrière de circulation et de frein ; l'ampoule inférieure à l'éclairage de la plaque d'immatriculation.

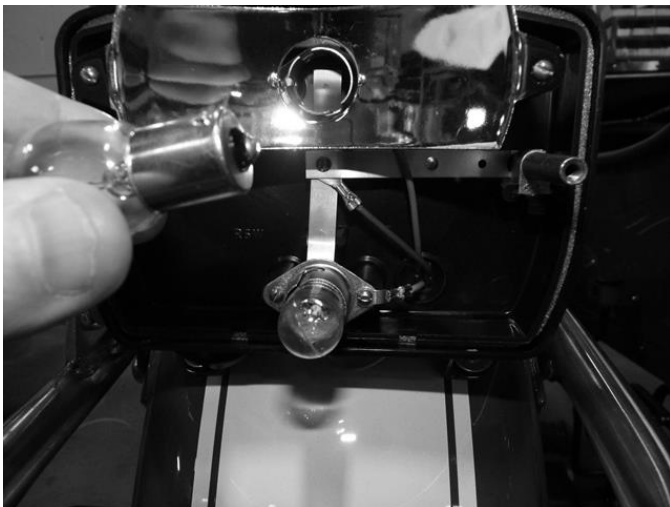

Étape 3

Pour retirer l'ampoule, tournez et tirez.

Étape 4

Réinstallez les ampoules dans l'ordre inverse.

REMARQUE

POUR PROTÉGER LES CONTACTS DE LA CORROSION, UTILISEZ UNE GRAISSE DIÉLECTRIQUE.

ATTENTION

IL EST DANGEREUX DE CONDUIRE VOTRE MOTO AVEC DES FEUX ARRIÈRE ET DE FREIN DÉFECTUEUX.

REPLACEMENT D'AMPOULE (CLIGNOTANTS)



Remplacement de l'ampoule de clignotant

Étape 1

Retirez les vis de maintien des lentilles de clignotant.

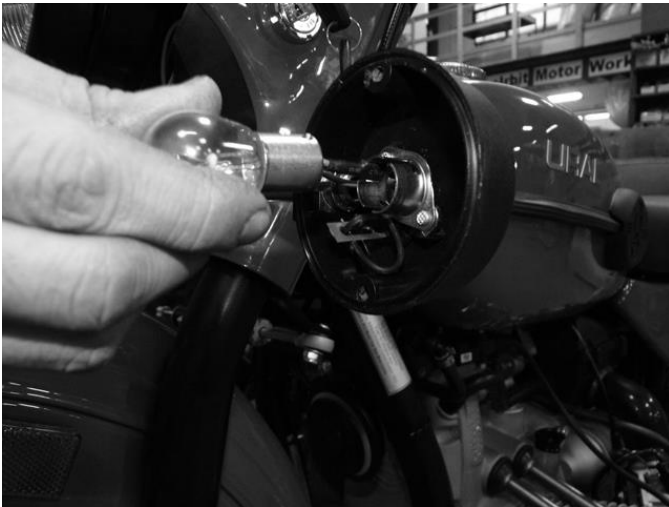

Étape 2

Inspectez et remplacez les ampoules si nécessaire.

Étape 3

Pour retirer l'ampoule, tournez et tirez.



Étape 4

Réinstallez les ampoules dans l'ordre inverse.

REMARQUE

POUR PROTÉGER LES CONTACTS DE LA CORROSION, UTILISEZ UNE GRAISSE DIÉLECTRIQUE.

ATTENTION

IL EST DANGEREUX DE CONDUIRE VOTRE MOTO AVEC DES FEUX CLIGNOTANTS DÉFECTUEUX.

REPLACEMENT DES AMPOULES (LAMPES DU SIDE-CAR)



Lampes du side-car

Étape 1

Retirez les vis de fixation des lentilles.

Étape 2

Inspectez et remplacez les ampoules si nécessaire.



Étape 3

Pour retirer l'ampoule, tournez et tirez.

Étape 4

Assurez-vous de bien réinstaller le joint d'étanchéité.



Étape 5

Réinstallez les ampoules dans l'ordre inverse.

REMARQUE

FREIN ET FEU ARRIÈRE À GAUCHE ET CLIGNOTANT À DROITE

REMARQUE

POUR PROTÉGER LES CONTACTS DE LA CORROSION, UTILISEZ UNE GRAISSE DIÉLECTRIQUE.

ATTENTION

IL EST DANGEREUX DE CONDUIRE VOTRE MOTO AVEC DES LAMPES DE SIDE-CAR DÉFECTUEUSES.

ENTRETIEN DE LA BATTERIE

La batterie d'origine est conçue pour fonctionner à une température ambiante de -40 °C à +60 °C.

Lorsque la batterie est en service :

- Vérifiez régulièrement que la tension est entre 13,8 et 14,2 V
- Ne laissez pas la batterie se décharger.
- Enduire les boulons, les écrous, les rondelles et les embouts de gelée de pétrole ou de graisse pour batterie. Utilisez deux clés pour serrer ou dévisser les écrous afin d'éviter de briser les pièces de la batterie.

Avant le stockage, effectuez une charge complète, lavez la surface de la batterie avec de l'eau et essuyez-la, nettoyez les boulons et les écrous de toute saleté.

ATTENTION

LES BATTERIES CONTIENNENT DE L'ACIDE SULFURIQUE QUI PEUT CAUSER DE GRAVES BRÛLURES. ÉVITEZ LE CONTACT AVEC LA PEAU, LES YEUX OU LES VÊTEMENTS.

ANTIDOTE

EXTERNE - RINÇAGE ABONDANT AVEC DE L'EAU.

INGESTION - BOIRE DE GRANDES QUANTITÉS D'EAU

APPELEZ UN MÉDECIN IMMÉDIATEMENT

PRUDENCE

LORSQUE VOUS CHARGEZ LA BATTERIE, DÉBRANCHEZ LE CÂBLE NÉGATIF DE LA BATTERIE POUR PRÉVENIR LES DOMMAGES AUX COMPOSANTS ÉLECTRIQUES.

NE JAMAIS DÉMARRER LA MOTO EN UTILISANT DES CÂBLES POUR CONNECTER SA BATTERIE À UNE BATTERIE DE VOITURE !

ATTENTION

LES BATTERIES PRODUISENT EN CONTINU DE L'HYDROGÈNE, UN GAZ EXPLOSIF, EN PARTICULIER LORS DE LA CHARGE. ÉLOIGNER TOUTES FLAMMES OU ÉTINCELLES DE LA BATTERIE. TOUJOURS SE PROTÉGER LES MAINS ET LE VISAGE EN TRAVAILLANT SUR UNE BATTERIE.

GARDER LA BATTERIE HORS DE PORTÉE DES ENFANTS ET DES ANIMAUX DE COMPAGNIE !

REMPACEMENT DE BATTERIE



Étape 1

Débranchez le câble négatif noir (-) de la batterie.



Étape 2

Débranchez le câble positif (+) de la batterie

Étape 3

Retirez les sangles de maintien de la batterie.

Étape 4

Desserrez les boulons de fixations supérieur et inférieur du démarreur pour permettre le dégagement de la batterie.

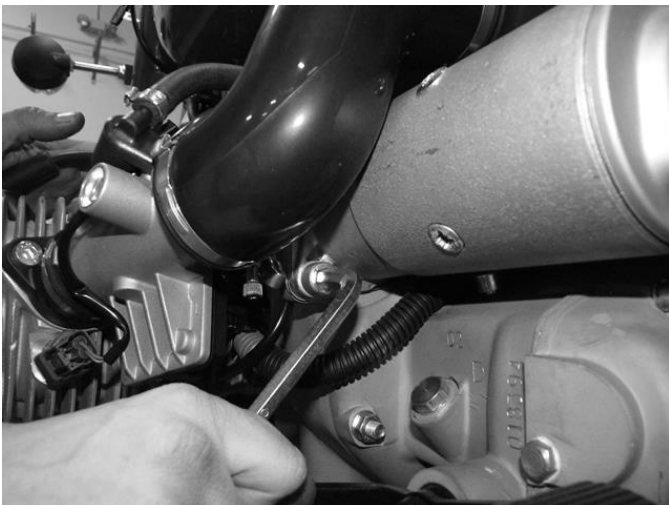

PRUDENCE

TOUJOURS DÉBRANCHER LE CÂBLE DE BATTERIE NÉGATIF (-) EN PREMIER POUR ÉVITER UN COURT-CIRCUIT DE LA BATTERIE.

ATTENTION

UN COURT-CIRCUIT SUR LES BORNES DE LA BATTERIE PEUT ENTRAÎNER UN INCENDIE.

REPLACEMENT DE LA BATTERIE (SUITE)



Étape 5

Faites glisser la batterie avec précaution entre le tube du châssis et la boîte à air.



Étape 6

Réinstallez dans l'ordre inverse en glissant la batterie à sa place et en reconnectant tous les câbles.



Étape 7

Assurez-vous de resserrer les boulons du démarreur.

PRUDENCE

TOUJOURS RECONNECTER LE CÂBLE POSITIF (+) DE LA BATTERIE EN PREMIER AFIN D'ÉVITER DES ÉTINCELLES.

REMARQUE

UTILISEZ DE LA GRAISSE DIÉLECTRIQUE SUR LES BORNES POUR ÉVITER LA CORROSION.

EMPLACEMENTS DES FUSIBLES ET RELAIS

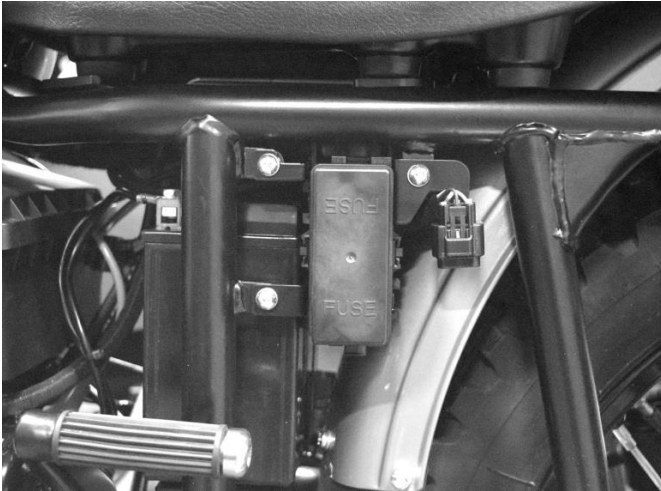

Boîte à fusibles principale

La boîte à fusibles principale de la moto est située sous le cache latéral gauche.



Schéma de la boîte à fusibles

Ce schéma montre la position et la fonction de chaque fusible et relais dans la boîte à fusibles.

- | | |
|--|-----|
| 1. Alimentation de l'ECU | 10a |
| 2. Alimentation du relais de l'ECU | 15a |
| 3. Allumage / Démarreur / Signaux | 15a |
| 4. Feux de freinage / klaxon / EVAP | 15a |
| 5. Feux / feux de route | 15a |
| 6. Feux de stationnement | 15a |
| 7. Relais de phare | |
| 8. Relais ECU | |
| 9. Relais de verrouillage du démarreur | |
| 10. Relais d'éclairage | |
| 11. Relais de démarrage | |

EMPLACEMENTS DES FUSIBLES ET RELAIS (SUITE)

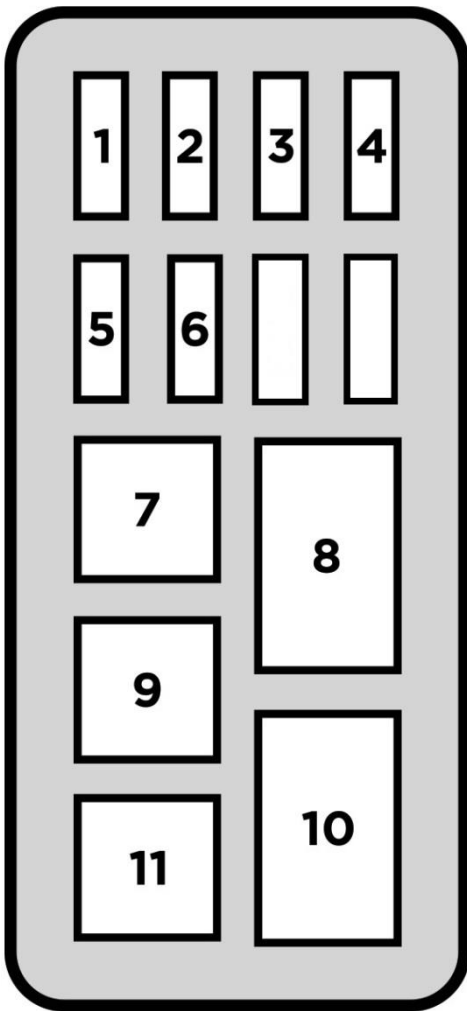

Relais de clignotant

Le relais de clignotant est situé derrière le phare avant. Pour accéder à ce relais, vous devez d'abord retirer l'ensemble du phare.

EMPLACEMENTS DES FUSIBLES ET RELAIS DU SIDE-CAR



Boîte à fusibles du side-car

La boîte à fusibles du side-car est située sur le panneau intérieur gauche de la carrosserie du side-car.



Schéma de la boîte à fusibles

Ce schéma montre la position et la fonction de chaque fusible et relais dans la boîte à fusibles.

- | | |
|------------------------------|-----|
| 1. Prise de courant | 15a |
| 2. Commutateur d'accessoires | 15a |
| 3. Accessoire | 15a |
| 4. Projecteur | 15a |
| 5. Relais du projecteur | |

DÉMARREUR ÉLECTRIQUE

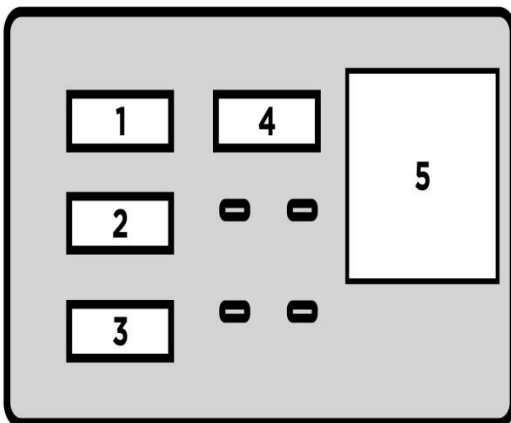
Le démarreur doit fournir 300-400 tours/min pour démarrer le moteur et nécessite une batterie bien entretenue. Si la batterie est en dessous de la tension requise, le démarreur électrique peut ne pas fonctionner efficacement. Si la batterie est faible, vous devrez peut-être utiliser la pédale de démarrage (kick).

ALTERNATEUR

Cette moto est équipée d'un alternateur Denso.

Caractéristiques :

Tension nominale : 12 V

Puissance nominale : 40 A, 480 W

Puissance maximale : 560 W @ 14 V

Test de l'alternateur sur la moto

Si aucun banc d'essai n'est disponible, vérifiez la sortie de l'alternateur avec le moteur en marche.

- Connectez le voltmètre aux bornes positive et négative de la batterie de stockage
- Démarrez le moteur
- Pendant le démarrage, la tension tombe à 9,5 V
- À 3500-4000 rpm, la tension en sortie doit être de 13,5 à 14,5 VDC

Au cours de l'inspection quotidienne, vérifiez la fixation des fils aux bornes de l'alternateur et la fixation de l'alternateur sur le carter du moteur.

Port de données ECU

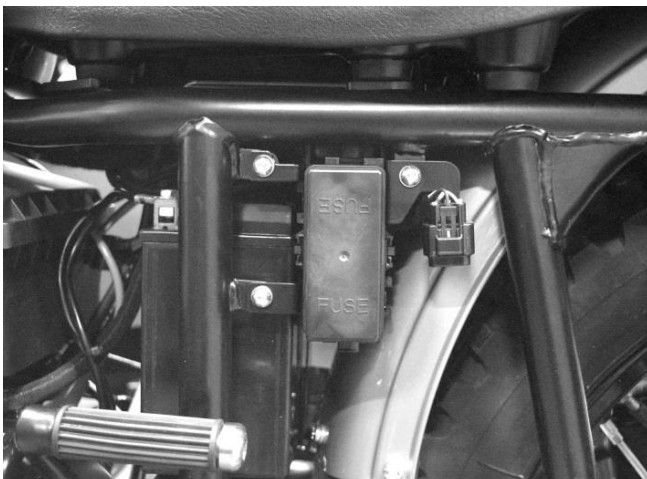

Le port de données ECU est situé derrière le panneau latéral gauche. Ce port de données est destiné :

**DIAGNOSTICS EFI RÉSERVÉS AUX
CONCESSIONNAIRES**

Le port de données à un capuchon de protection qui doit être laissé en place pour éviter que des débris contaminent les fiches du connecteur.

7. DÉPANNAGE EFI

	Page
Gestion du moteur (Codes clignotants du témoin MIL)	79
Remarques de sécurité	81

DIAGNOSTICS CLIGNOTANTS DU SYSTÈME DE GESTION DU MOTEUR URAL

Présentation

Un système simple de codes clignotants a été implanté sur les motos Ural EFI pour faciliter les diagnostics du système de gestion du moteur (EMS) sans avoir besoin d'un outil de diagnostic informatique supplémentaire, ce qui est d'une grande aide à l'utilisateur lorsqu'il est en voyage. Lorsqu'il est activé, le témoin MIL de dysfonctionnement clignote en une séquence de code correspondant au défaut moteur.

Fonctionnement

Lorsque le contact est mis mais que le témoin MIL reste allumé en continu, cela signifie qu'un défaut EMS s'est produit. Activez le code clignotant en mettant la clé de contact sur On et en faisant un aller-retour de la clé trois fois dans un délai de 10 secondes (« Off → On → Off → On → Off → On »). Le témoin MIL affichera par intermittence le code « 02 », indiquant que l'ECU est en mode clignotant.

Une fois entré en mode clignotant, l'ECU commencera par afficher le code « 02 » par intermittence, puis affichera un code unique pour chaque défaillance possible du système de manière consécutive, avant de recommencer depuis le début.

L'ECU restera dans ce mode jusqu'à ce que la clé de contact soit tournée sur Off pendant plus de 10 secondes.

Code clignotant	Code erreur (P)	Description du défaut	Critère d'activation MIL
13	P0107	Capteur de pression ouvert ou en court-circuit à la masse	Circuit ouvert détecté
13	P0108	Capteur de pression en court-circuit à la batterie	Court-circuit détecté à la batterie
28	P0117	Capteur de température moteur en court-circuit à la masse	Court-circuit à la masse détecté
28	P0118	Capteur de température du moteur ouvert	Circuit ouvert détecté
46	P0563	Tension de batterie élevée	Tension mesurée au-dessus de 16 V
15	P0122	Capteur de position d'accélérateur ouvert ou en court-circuit à la masse	Circuit ouvert détecté
15	P0123	Capteur de position d'accélérateur en court-circuit à la batterie	Court-circuit détecté à la batterie
24	P0131	Capteur d'oxygène ouvert ou en court-circuit à la masse	Court-circuit à la masse détecté
24	P0132	Capteur d'oxygène en court-circuit à la batterie	Court-circuit détecté à la batterie
11	P0231	Pompe à essence ouverte ou en court-circuit à la masse	Circuit ouvert détecté
17	P0232	Pompe à carburant en court-circuit à la batterie	Court-circuit détecté à la batterie
44	P0601	Erreur EEPROM	Défaut détecté
39	P0261	Injecteur ouvert ou en court-circuit à la masse	Circuit ouvert détecté
39	P0262	Injecteur en court-circuit à la batterie	Court-circuit détecté à la batterie
33	P1351	Bobine d'allumage ouverte ou en court-circuit à la masse	Circuit ouvert détecté
33	P0351	Bobine d'allumage en court-circuit à la batterie	Court-circuit détecté à la batterie
34	P0335	Erreur du capteur de manivelle	Signal manquant compté pendant que le moteur tourne
35	P0298	Surchauffe du moteur	Température mesurée supérieure à 170 °C
36	P1352	Bobine d'allumage Cyl 2 ouverte ou en court-circuit à la masse	Circuit ouvert détecté
38	P0352	Bobine d'allumage Cyl 2 court-circuitée à la batterie	Court-circuit détecté à la batterie
47	P0264	Injecteur Cyl 2 ouvert ou en court-circuit à la masse	Circuit ouvert détecté
48	P0265	Injecteur Cyl 2 en court-circuit à la batterie	Court-circuit détecté à la batterie
12	P1335	Capteur de manivelle ouvert ou en court-circuit à la masse	Moteur en marche sans signal détecté.
51	P0135	Chauffage du capteur d'oxygène en court-circuit à la batterie	Court-circuit détecté à la batterie
52	P1135	Chauffage du capteur d'oxygène ouvert ou en court-circuit à la masse	Circuit ouvert détecté
31	P0508	Commande de ralenti ouverte ou en court-circuit à la masse	Circuit ouvert détecté
32	P0509	Commande de ralenti en court-circuit à la batterie	Court-circuit détecté à la batterie
37	P0505	Rationalité du moteur pas-à-pas	Fonction d'autodiagnostic du circuit intégré de commande
61	P1509	Surchauffe de la sortie du moteur pas-à-pas	Fonction d'autodiagnostic du circuit intégré de commande
41	P0151	Capteur d'oxygène ouvert ou en court-circuit à la masse	Court-circuit détecté à la masse ou ouvert
42	P0152	Capteur d'oxygène en court-circuit à la batterie	Court-circuit détecté à la batterie
62	P0155	Chauffage du capteur d'oxygène en court-circuit à la batterie	Court-circuit détecté à la batterie
63	P1155	Chauffage du capteur d'oxygène ouvert ou court-circuit à la masse	Court-circuit détecté à la masse ou ouvert
65	P0444	Purge du bidon ouverte ou en court-circuit à la masse	Circuit ouvert détecté
66	P0445	Soupape de purge du bidon en court-circuit à la batterie	Court-circuit détecté à la batterie

REMARQUES DE SÉCURITÉ

8. Conditions de garantie

	Page
Contrat de garantie	83
Clause de non-garantie	84
Carnet d'entretiens	86

URAL MOTORCYCLES GARANTIE LIMITÉE

URAL Motorcycles garantit au premier acheteur au détail de la moto URAL chez un concessionnaire autorisé et à chaque propriétaire subséquent que la moto est exempte de défauts de matériaux et de fabrication pour la période indiquée ci-dessous.

La garantie présuppose que :

- La moto URAL® doit être achetée chez un concessionnaire agréé par URAL Motorcycles (voir www.ural.cc pour une liste complète des concessionnaires agréés).
- Avant la livraison à l'acheteur, le concessionnaire agréé par Ural Motorcycles doit effectuer les procédures complètes d'installation et de pré livraison.

Période de garantie des modèles de l'année en cours

- La durée de la garantie limitée d'Ural Motorcycles est de 24 mois, à compter de la date de vente de la moto au premier acheteur au détail et de la réception de la carte d'enregistrement de la garantie par Ural Motorcycles.
- Il n'y a pas de limitation de kilométrage.
- Toute partie non expirée de cette garantie limitée sera transférée aux propriétaires ultérieurs, lors de la revente de la moto pendant la période de garantie limitée.

Couverture de la garantie

- Pour obtenir un service sous garantie, retournez votre moto à vos frais pendant la période de garantie limitée chez un concessionnaire Ural agréé. Le concessionnaire Ural agréé devra être en mesure de fournir un service de garantie pendant les heures de bureau normales, en fonction de la charge de travail du département de service du concessionnaire agréé et de la disponibilité des pièces nécessaires.
- Ural Motorcycles réparera ou remplacera, à sa discrétion, toute pièce (y compris les pièces des systèmes antipollution) qui s'avérerait défectueuse en raison d'un défaut de matériau ou de fabrication dans des conditions normales d'utilisation pendant la période applicable.

EXCLUSIONS ET LIMITATIONS DE LA CLAUSE DE NON-GARANTIE

Ural Motorcycles décline toute responsabilité pour :

- Perte de temps en raison de problèmes et/ou de réparations couverts par la garantie.
- Perte de l'usage de la moto en raison de réparations couvertes par la garantie.
- Les frais de transport, y compris, mais sans s'y limiter, les frais de remorquage et/ou de location.
- Tout autre dommage et/ou dépense accessoire ou consécutif.

LA MOTO NE FAIT L'OBJET D'AUCUNE AUTRE GARANTIE (AUTRE QUE LES GARANTIES LIMITÉES SÉPARÉES SUR LES ÉMISSIONS).

Toute garantie implicite de qualité marchande ou d'adéquation à un usage particulier est limitée à la durée de la garantie expresse ou à la durée prévue par les lois sur les garanties de votre État, la plus courte étant retenue.

Ces garanties ne couvrent pas :

1. Défaillances ou services requis qui ne sont pas dus à un défaut de matériau ou de fabrication
2. Pièces ou accessoires affectés ou endommagés par :
 - Manque d'entretien requis
 - Mauvaise utilisation de la part du propriétaire
 - Accident et/ou collision
 - Utilisation abusive
 - Usure normale
 - Négligence
 - Installation inadéquate
 - Utilisation inadéquate dans une application pour laquelle la pièce n'a pas été conçue
 - L'incorporation ou l'utilisation d'accessoires ou de pièces inappropriés
 - L'altération non autorisée de toute partie ou système
 - Détérioration due aux intempéries
 - Non-respect de la procédure de rodage (break-in)
3. Remplacement des articles d'entretien non durables, y compris, mais sans s'y limiter :
 - Bougies d'allumage
 - Filtres
 - Lubrifiants
 - Raccords de conformité (brides de montage du boîtier papillon)
 - Pneus
 - Joints d'étanchéité
 - Conduite de carburant
 - Fusibles
 - Ampoules
 - Batterie
4. La peinture et/ou les décalcomanies se décolorent, s'écaillent, se cloquent, se détachent ou rouillent.
5. Rouille ou corrosion superficielle sur le châssis et/ou la chaîne cinématique.

Les activités suivantes annulent la couverture de la garantie :

- Tout fonctionnement ou utilisation en dehors de ceux décrits dans le manuel du propriétaire
- Course
- Compétition
- Location et/ou autre usage commercial
- Modification du kilométrage
- Remorquage

Responsabilités du concessionnaire en matière de garantie :

- Vérifier minutieusement et tester sur route les nouveaux modèles avant la livraison.
- Remplir et envoyer l'enregistrement de la garantie et la carte de livraison à Ural Motorcycles dans les 3 jours ouvrables suivant la vente de la moto.
- Accepter toutes les motocyclettes éligibles pour le service de garantie, quel que soit le concessionnaire vendeur.
- Conserver les archives de tous les travaux sous garantie.
- Assister aux écoles de service et aux réunions annuelles des concessionnaires, comme prévu par Ural Motorcycles.
- Soumettre les demandes de garantie à Ural Motorcycles dans les 10 jours ouvrables suivant la date de réparation.
- Envoyer les pièces et/ou assemblages de pièces défectueux pour une inspection à Ural Motorcycles dans les 3 (trois) jours ouvrables à la demande de Ural Motorcycles, aux frais d'expédition de Ural Motorcycles.
- Fournir des photos numériques des pièces et assemblages défectueux avec toutes les réclamations.

Responsabilités du propriétaire en matière de garantie :

- En tant que propriétaire d'une moto Ural, vous êtes responsable de l'exécution de l'entretien requis indiqué dans votre manuel d'utilisation. URAL vous recommande de conserver tous les reçus couvrant l'entretien de votre moto, mais URAL ne peut pas refuser la garantie uniquement en raison de l'absence de reçus ou de votre incapacité à assurer l'exécution de tous les entretiens prévus.
- Vous êtes responsable de présenter votre moto à un concessionnaire URAL dès qu'un problème se présente. Les réparations sous garantie doivent être effectuées dans un délai raisonnable ne dépassant pas 30 (trente) jours.
- En tant que propriétaire de la moto, vous devez également être conscient qu'URAL peut vous refuser la couverture de la garantie si votre moto ou une pièce est tombée en panne en raison d'une mauvaise utilisation, d'une négligence, d'un entretien inadéquat ou de modifications non approuvées.

Carnet d'entretiens

500 km Kilométrage réel Date Cachet		5 000 km Kilométrage réel Date Cachet
10 000 km Kilométrage réel Date Cachet		15 000 km Kilométrage réel Date Cachet
20 000 km Kilométrage réel Date Cachet		25 000 km Kilométrage réel Date Cachet
30 000 km Kilométrage réel Date Cachet		

9. Informations sur le contrôle des émissions

	Page
Diagramme d'émission du carter	88
Diagramme de contrôle des émissions	89

DIAGRAMME D'ÉMISSION DU CARTER

CARTER FERMÉ :

Aucune émission du carter ne sera rejetée directement dans l'atmosphère ambiante pendant toute la durée de vie utile de la moto.

Les gaz d'échappement du carter émis par le reniflard temporisé sont acheminés vers le boîtier du filtre à air et se terminent avant le filtre. Les gaz d'échappement du carter sont recyclés par le filtre à air et réinjectés dans le moteur.

Voir le schéma ci-dessous :

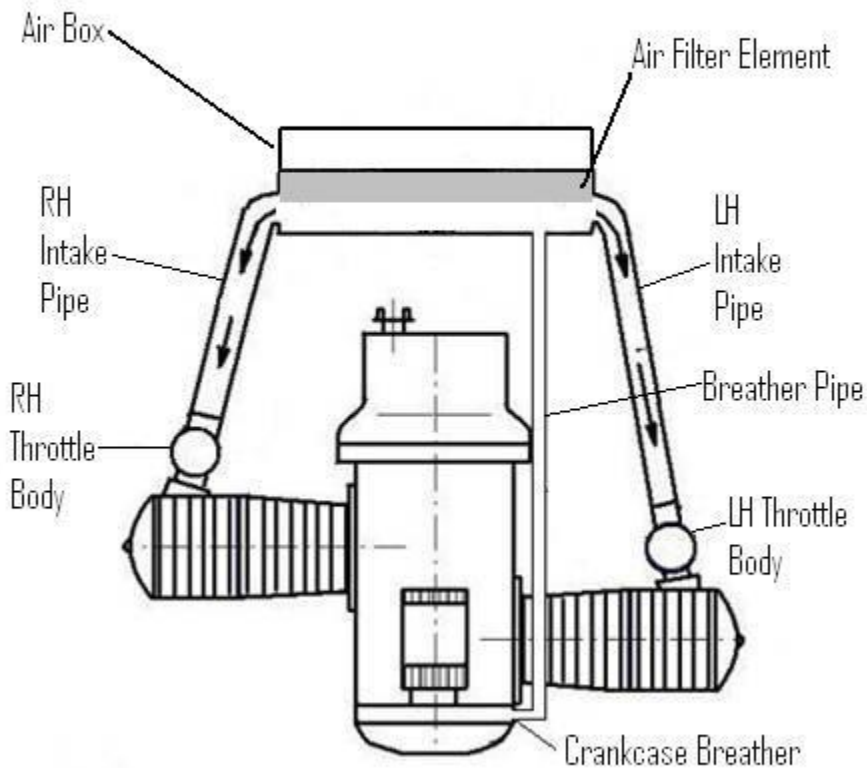

REMARQUE

IL EST ILLÉGAL DE MODIFIER OU DE RETIRER DES COMPOSANTS LIÉS AUX ÉMISSIONS.

DIAGRAMME DE CONTRÔLE DES ÉMISSIONS

LE CONTRÔLE DES ÉMISSIONS PAR ÉVAPORATION :

Tous les modèles sont équipés d'un système de contrôle des émissions par évaporation. Ce système empêche les vapeurs de carburant d'être rejetées directement dans l'atmosphère ambiante pendant toute la durée de vie utile.

Les émissions par évaporation sont acheminées du réservoir de carburant vers la boîte à air en passant par une cartouche de carbone et sont contrôlées par une vanne électrique. Les émissions par évaporation sont recyclées par le filtre à air et réinjectées dans le moteur.

Voir le schéma ci-dessous :

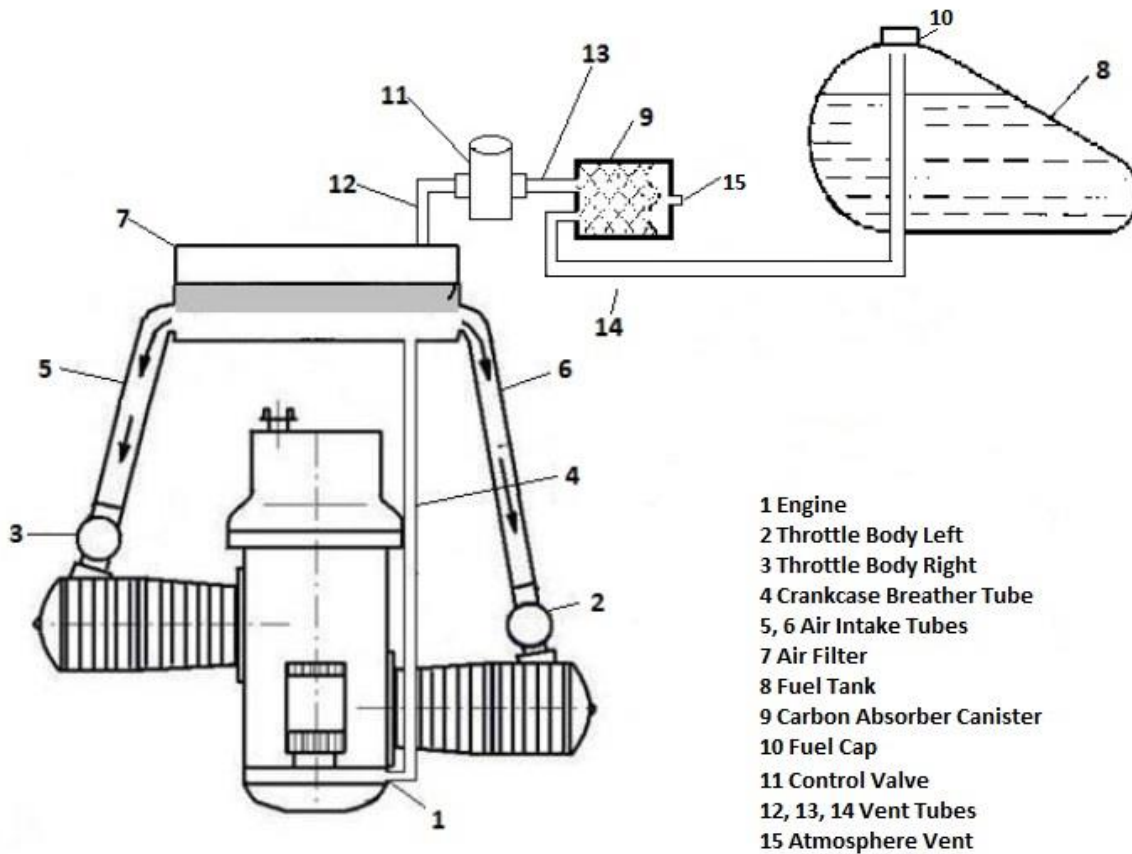

REMARQUE

IL EST ILLÉGAL DE MODIFIER OU DE RETIRER DES
COMPOSANTS LIÉS AUX ÉMISSIONS.

Intentionnellement laissé en blanc



URAL Motorcycles GmbH

Albrechtstrasse 26
A-4614 Marchtrenk
Auriche

www.ural.cc